

LIBERTA[®]
DESIGN WITHOUT LIMITS

ПАСПОРТ



led MIRROR SHOWER box
інтер'єрні дзеркала та душові кабінки



MILAN

Душова кабіна

Інструкція по монтажу

В інструкції наведений приклад
монтажу правого варіанта

ШАНОВНИЙ ПОКУПЕЦЬ!

Ми дякуємо Вам за придбання Душової kabіни ТМ Liberta та впевнені, що вона виправдає всі Ваші очікування.

Душова kabіна може використовуватися як в побутових, так і в комерційних умовах. У будь-якому випадку, її монтування буде простим та безпечним, а ви користування принесе задоволення та користь для здоров'я Вам та Вашій сім'ї.

Придбаний Вами виріб виготовлений відповідно до сучасних європейських технічних стандартів, відповідає необхідним будівельним і санітарним нормам, адаптовано для експлуатації в Україні.

Будь ласка, уважно ознайомтесь з цією інструкцією по монтуванню та експлуатації Душової kabіни, для забезпечення виробу максимально зручного та ефективного монтування, використання та обслуговування.

Компанія-виробник ТМ Liberta лишає за собою право не повідомляти користувача про внесення якісних змін до конструкції виробу. У разі виникнення питань щодо сервісного обслуговування, монтування або інших консультацій щодо виробів ТМ Liberta, просимо звертатися до служби підтримки за контактами які вказані на обкладинці паспорта.

Дякуємо за Ваш вибір!

УВАГА!

Монтування Душової kabіни повинне виконуватись фахівцями з відповідною кваліфікацією та досвідом роботи з гартованим склом та скляними виробами.

Монтувальник повинен забезпечити власну безпеку під час роботи зі склом (захисні окуляри, рукавиці, відповідна одяг, взуття, тощо).

Для монтування Душової kabіни використовувати санітарний нейтральний силікон.

Торці та кути скла є найбільш вразливими ділянками. Категорично заборонено допускати найменші удари у ці ділянки під час монтування.

Перед початком монтування необхідно уважно ознайомиться з даною інструкцією та перевірити комплектність і цілісність виробу.

У разі, якщо замовлена душова kabіна має захисне покриття скла (у назві виробу є слово ЗАХИСТ), перед початком монтування необхідно впевнитися, що усі внутрішні поверхні скла (які будуть всередині душовой kabіни) помічені стікером «ЗАХИСНЕ ПОКРИТТЯ». Стікер знаходиться у верхній частині скла. У разі, якщо у назві виробу є слово ЗАХИСТ, а внутрішня поверхня скла не має стікера, душову kabіну не встановлювати. Одразу звернутися до компанії виробника.

Компанія-виробник ТМ Liberta не несе відповідальності за дефекти, виявлені на вже встановлених виробках.

Перед монтуванням обов'язково перевірити, чи відповідає вигляд, розміри і колір виробу Вашим побажанням.

У випадку, якщо Душова kabіна доставлена з холодного середовища в тепле приміщення, монтаж проводити через деякий час, щоб виріб прийняв температуру приміщення.

Душова kabіна призначена для побутового використання усередині приміщення.

Елементи упаковки комплектації Душової kabіни (пластикові куточки, металеві скріпки, інші предмети) можуть бути потенційно небезпечні для дітей, тому відразу ж після монтування Душової kabіни приберіть їх в недоступне для дітей місце.

Регулярно, з періодичністю не менше одного разу на шість місяців, проводьте зовнішній огляд душовой kabіни, підтягніть усі кріплення. У випадку некоректної роботи будь якого механізму, негайно повідомте виробника зручним для вас засобом.

Довговічність та герметичність встановленої душовой kabіни залежить від рівності стін, підлоги, кута дотику стіни з підлогою, кваліфікації монтувальника, якістю виконаних ним робіт. Обов'язково, задля власної безпеки та гарантії виконаних монтувальних робіт, вимагайте у монтувальника складання Акту виконаних робіт.

Компанія-виробник ТМ Liberta не несе будь якої відповідальності перед покупцем за якість виконаних робіт третьою стороною: послуги транспортування та вантажників, послуги монтування, клінінгу та інші послуги не пов'язані з компанією виробником.

У разі нерозбірливого друку інструкції з монтування, рекомендуємо завантажити цифрову версію інструкції зі сторінки з назвою моделі виробу на сайті WWW.LIBERTA.UA.

Дотримуйтесь умов гарантії.

ЗАБОРОНЕНО!

Встановлювати Душову kabіну без використання захисних засобів власної безпеки (окуляри, рукавиці, одяг, взуття, тощо).

Встановлювати Душову kabіну на вулиці. Використовувати Душову kabіну не за призначенням.

Чистити Душову kabіну абразивними, агресивними миючими засобами або миючими засобами до складу яких входять агресивні кислоти.

Використовувати засоби для догляду за фурнітурою та нержавіючою сталлю які не призначені для цього.

Користуватися миючими засобами що містять ацетон, аміак, органічні розчинники та дезінфікуючі засоби що містять формальдегід та сполуки хлору.

ПОВСЯКДЕННИЙ ДОГЛЯД.

Використовуйте спеціалізовані миючі засоби та м'яку тканину. Слідкуйте інструкціям виробників засобів для прибирання Душової kabіни.

Для поліровки і наведення блиску користуйтеся спеціально призначеними для цього засобами.

Осад і наліт, що залишаються від води, з поверхні kabіни краще видалити спеціалізованими засобами або змочивши м'яку тканину в теплом лимонному соці або оцті.

Металеві частини Душової kabіни легко протріть м'якою вовняною тканиною.

Душова кабіна MILAN

(профільна система монтажу)

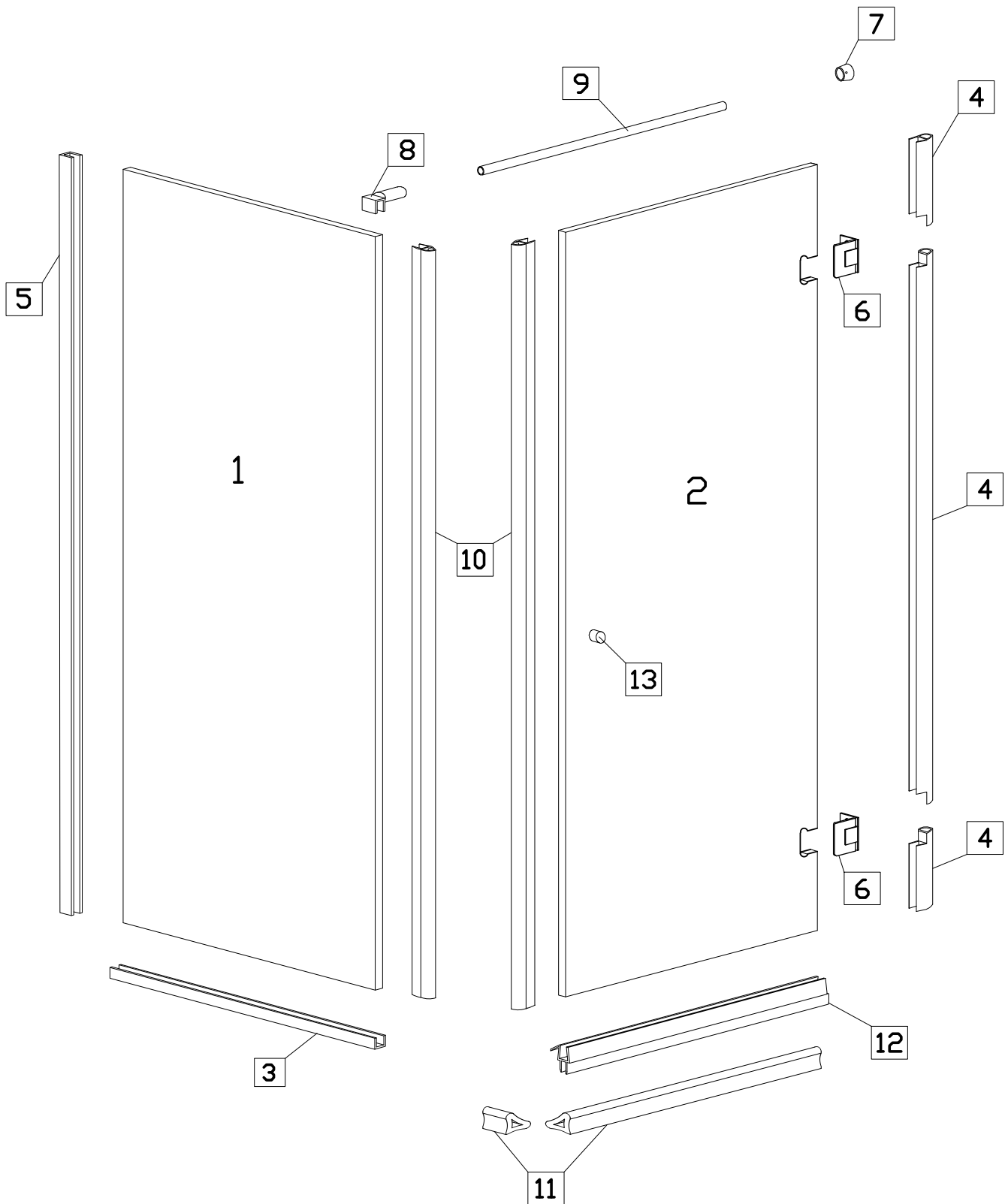

СПЕЦИФІКАЦІЯ Душова кабіна MILAN (профільна система монтажу)

№	Позначення	Найменування	Шт
1		скло	1
2			1
3		підлоговий профіль	1
4		ущільнювач	3
5		стіновий профіль	1
6		петля	2
7		кріплення стіна-стабілізатор	1
8		кріплення скло-стабілізатор	1
9		стабілізатор	1
10		магнітний ущільнювач	2
11		поріжок	2
12		ущільнювач з відливом	1
13		ручка кругла	1
13*		ручка квадратна	1
13*		ручка рейлінг	1
14		дюбель 8x40*	7*
15		шуруп 4x50*	6*
16		шуруп 4x40*	1*
17		дюбель 6x30*	10*
18		шуруп 3x35*	10*
19		підкладка 10мм	4
		підкладка 3мм	2
		підкладка 1мм	2
20		прозора підкладка 2мм	8

* залежить від обраної комплектації

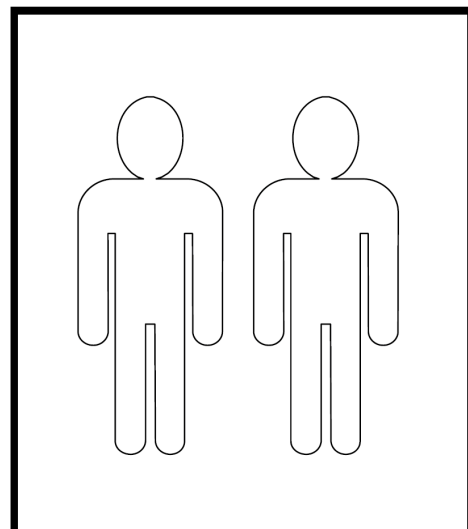
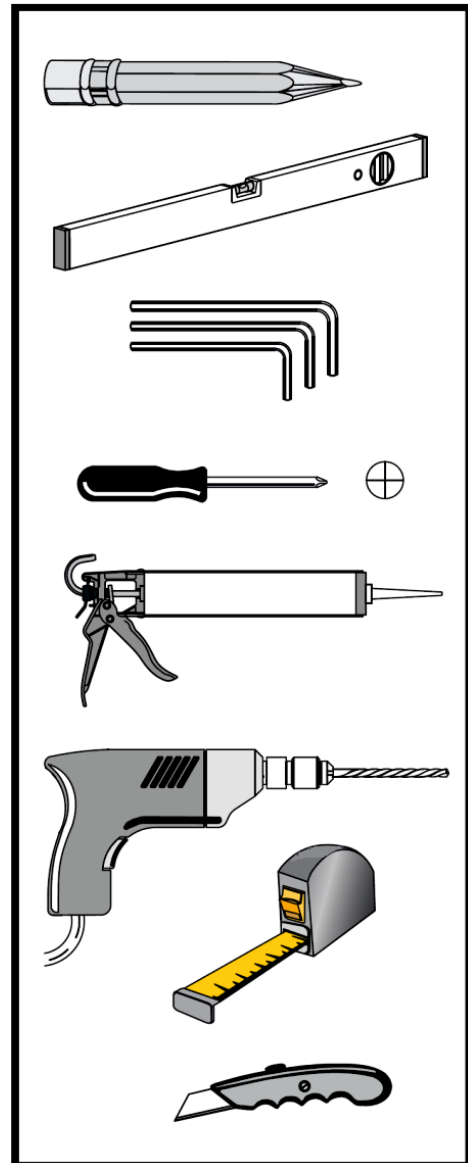

Душова кабіна MILAN

(безпрофільна система монтажу)

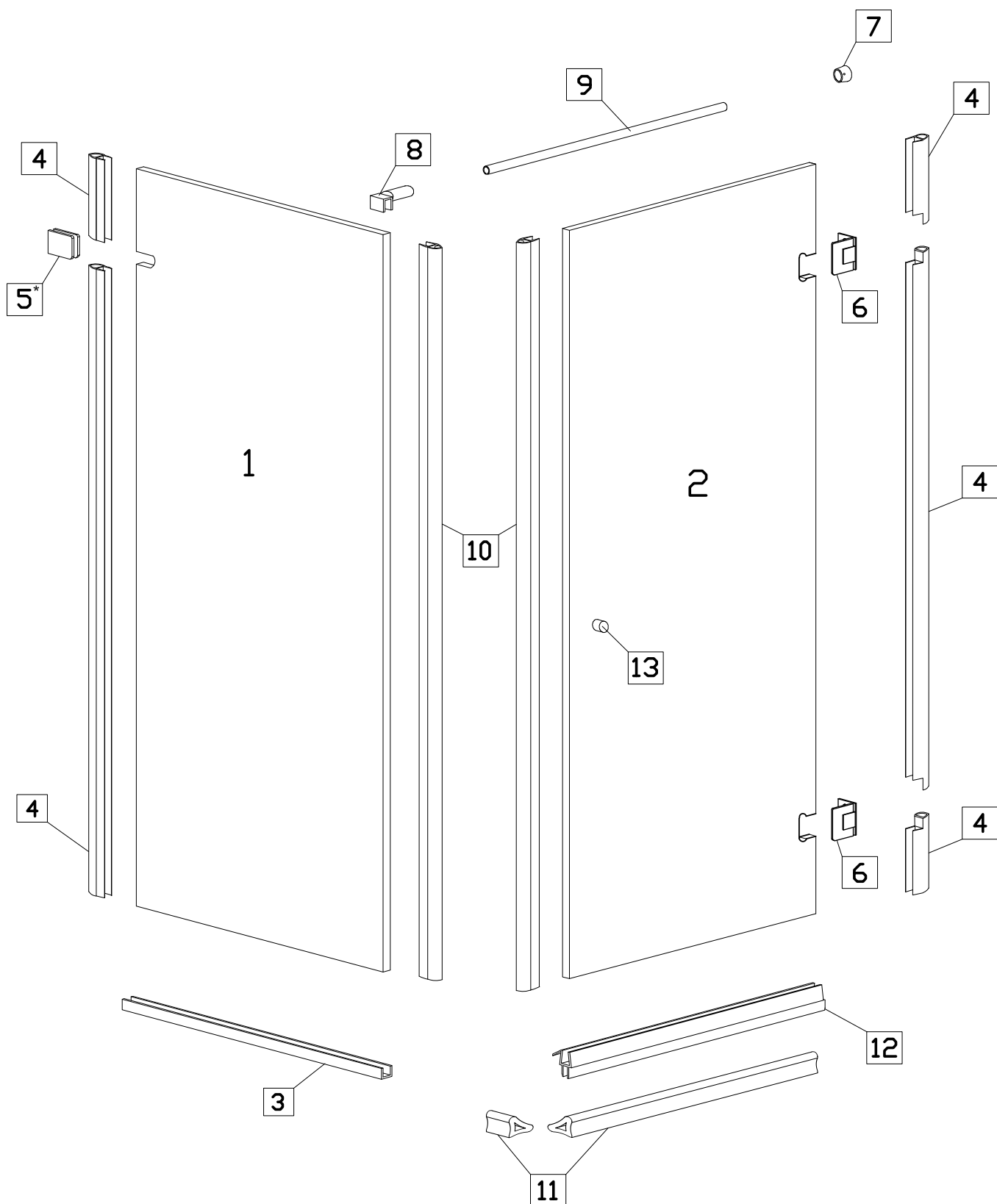

СПЕЦИФІКАЦІЯ Душова кабіна MILAN (безпрофільна система монтажу)

№	Позначення	Найменування	Шт
1		скло	1
2			1
3		підлоговий профіль	1
4		ущільнювач	5
5*		кріплення стіна-скло	1
6		петля	2
7		кріплення стіна-стабілізатор	1
8		кріплення скло-стабілізатор	1
9		стабілізатор	1
10		магнітний ущільнювач	2
11		поріжок	2
12		ущільнювач з відливом	1
13		ручка кругла	1
13*		ручка квадратна	1
13*		ручка рейлінг	1
14		дюбель 8x40*	8*
15		шуруп 4x50*	6*
16		шуруп 4x40*	2*
17		дюбель 6x30*	5*
18		шуруп 3x35*	5*
19		підкладка 10мм	4
		підкладка 3мм	2
		підкладка 1мм	2
20		прозора підкладка 2мм	8

* залежить від обраної комплектації

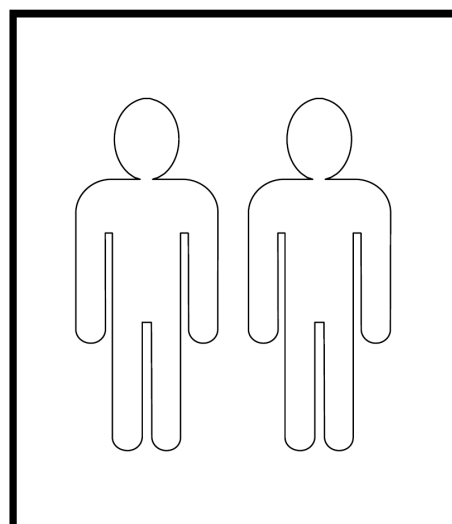
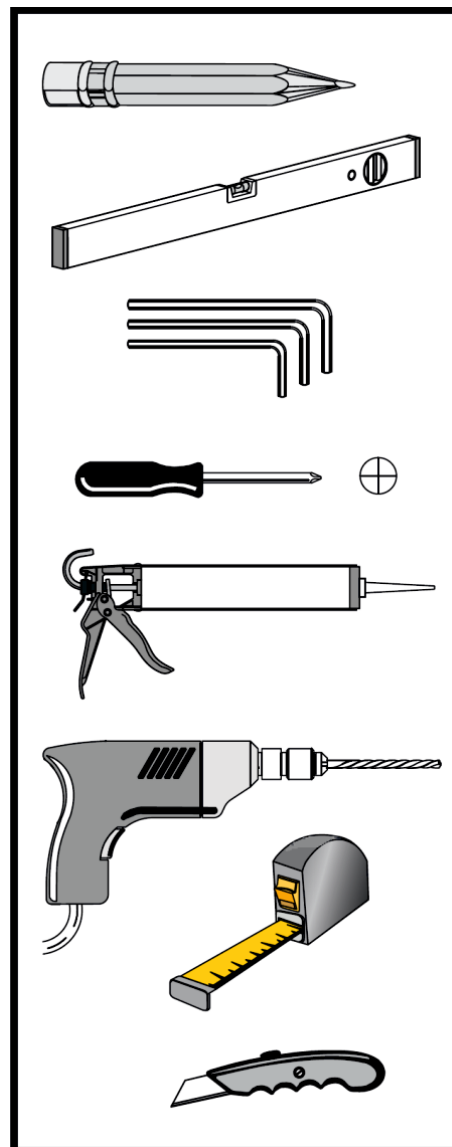

1. Встановлення бокової стінки (профільна система монтажу)

1.1. Визначте відстань розміщення зовнішньої сторони підлогового профіля №3 від стіни. Ця відстань дорівнює розміру ширини дверей вашої душової kabіни, що вказана у назві. Наприклад, якщо ви придбали душову kabіну з назвою *Душова kabіна Liberta «MILAN» прозора, двері 800 R, стінка 1000, ручка Круглий knob, тримач накідний, h 2000* - це означає, що відстань від стіни до зовнішньої сторони підлогового профіля №3 дорівнює 800мм.

Притисніть підлоговий профіль до стіни під прямим кутом (мал. 1).

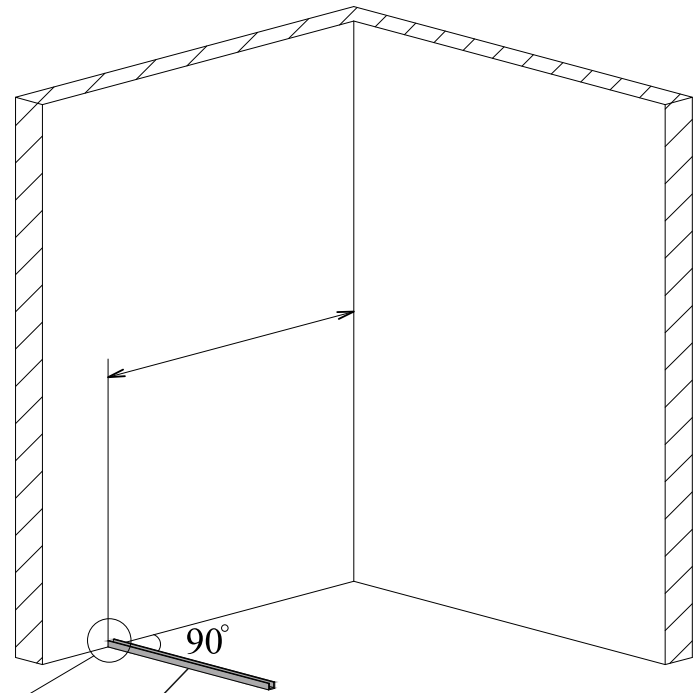
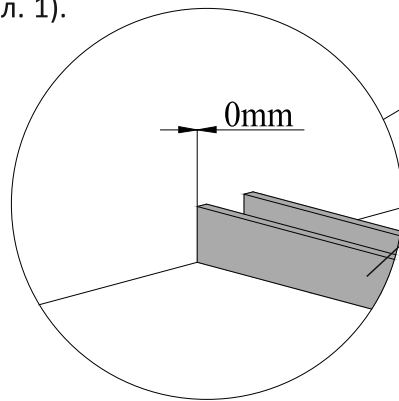

мал. 1
(вигляд спереду)

1.2. Відмітьте положення профіля №3 на підлозі крізь отвори на ньому (мал. 2).

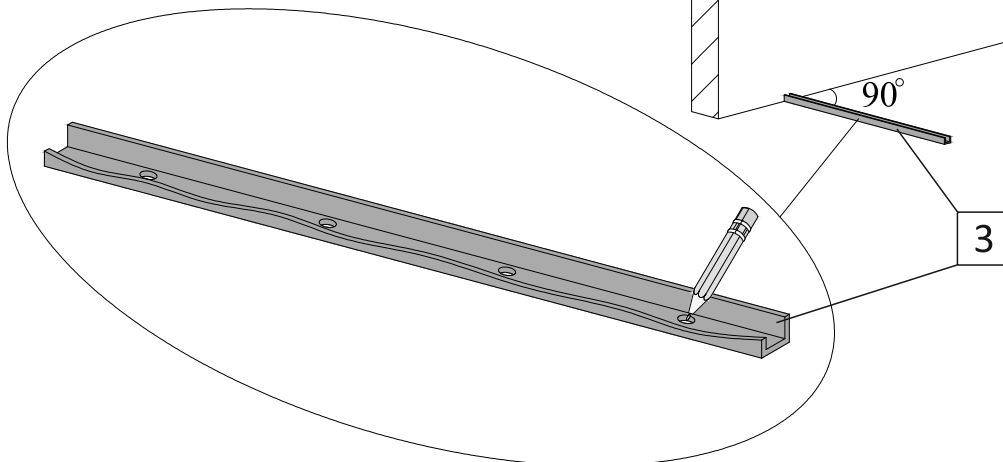

мал. 2
(вигляд спереду)

1.3. Виконайте свердління отворів у підлозі діаметром 6мм. Вставте в підготовлені отвори дюбелі №17 (мал. 3).

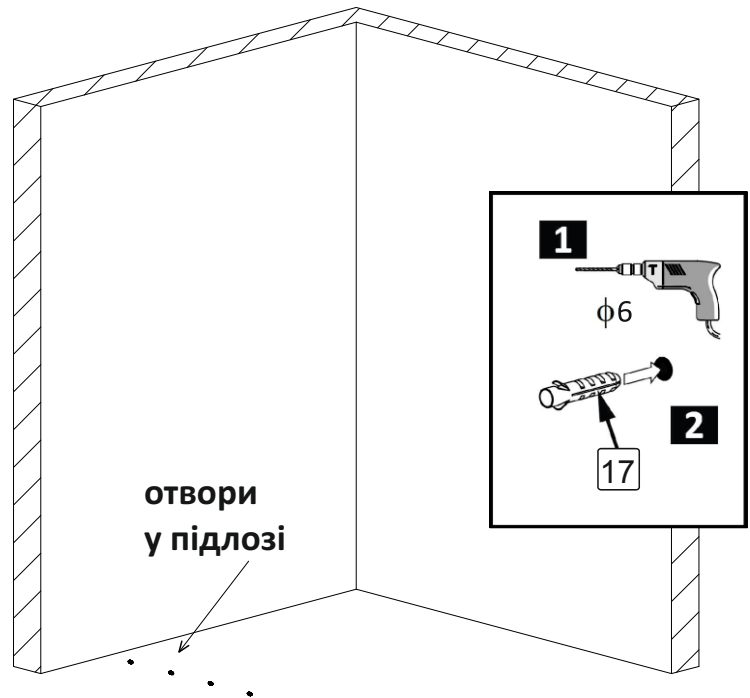

мал. 3
(вигляд спереду)

1.4. Нанесіть на нижню сторону профіля прозорий силікон. За допомогою шурупів №18 закріпіть профіль до підлоги (мал. 4).

1.5. При монтуванні душової kabіни на піддон, профіль необхідно приклеїти до піддона прозорим силіконом.

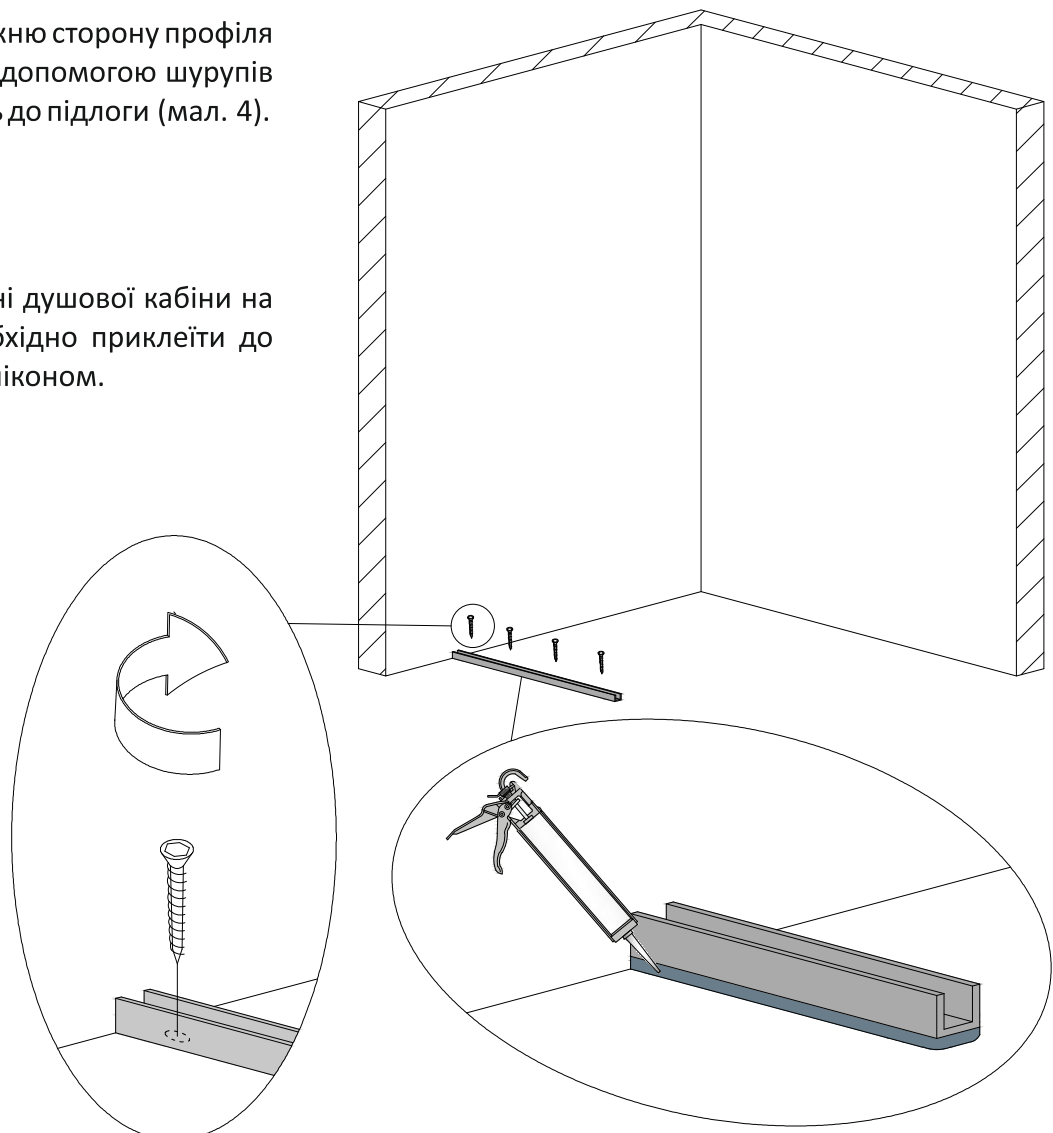

мал. 4
(вигляд спереду)

1.6. Профіль на стіну №5 притисніть до стіни та до профіля на підлозі №3. За допомогою рівня забезпечте **виключно вертикальне положення!** Відмітьте його положення на стіні крізь отвори на ньому (мал. 5).

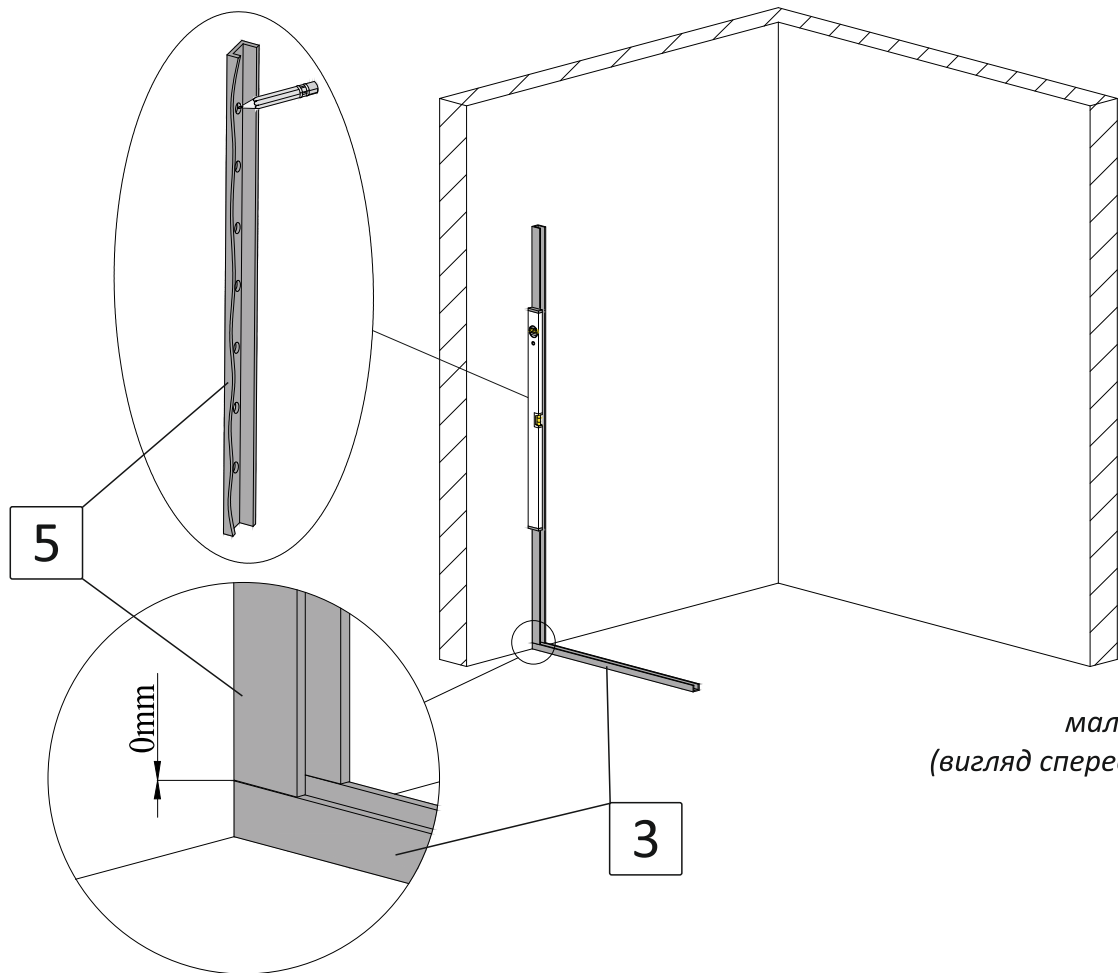

мал. 5
(вигляд спереду)

1.7. Виконайте свердління отворів у стіні діаметром 6мм. Вставте в підготовлені отвори дюбелі №17 (мал. 6).

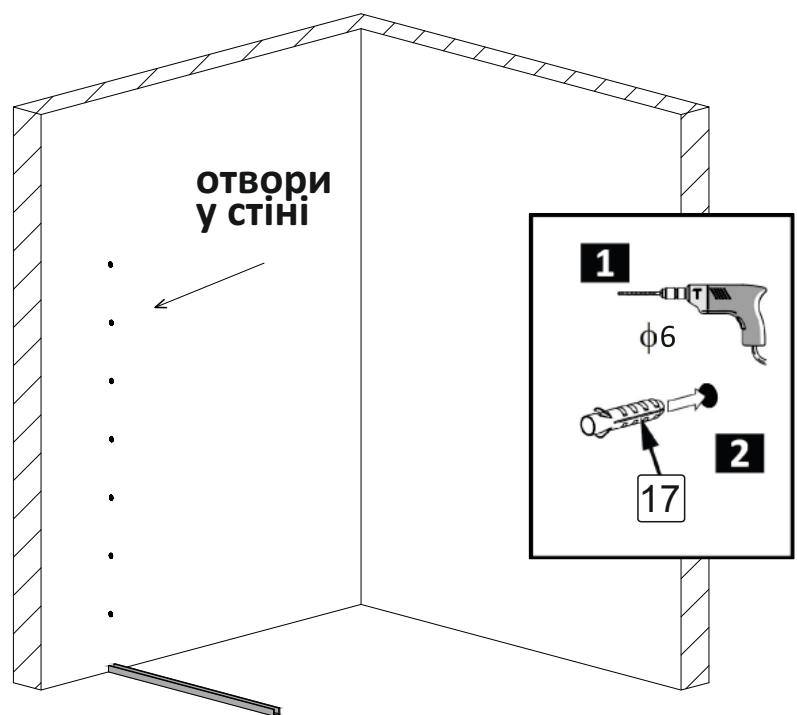

мал. 6
(вигляд спереду)

1.8. Нанесіть на нижню сторону профіля, що прилягає до стіни, прозорий силікон. За допомогою шурупів №18 закріпіть профіль до стіни (мал. 7).

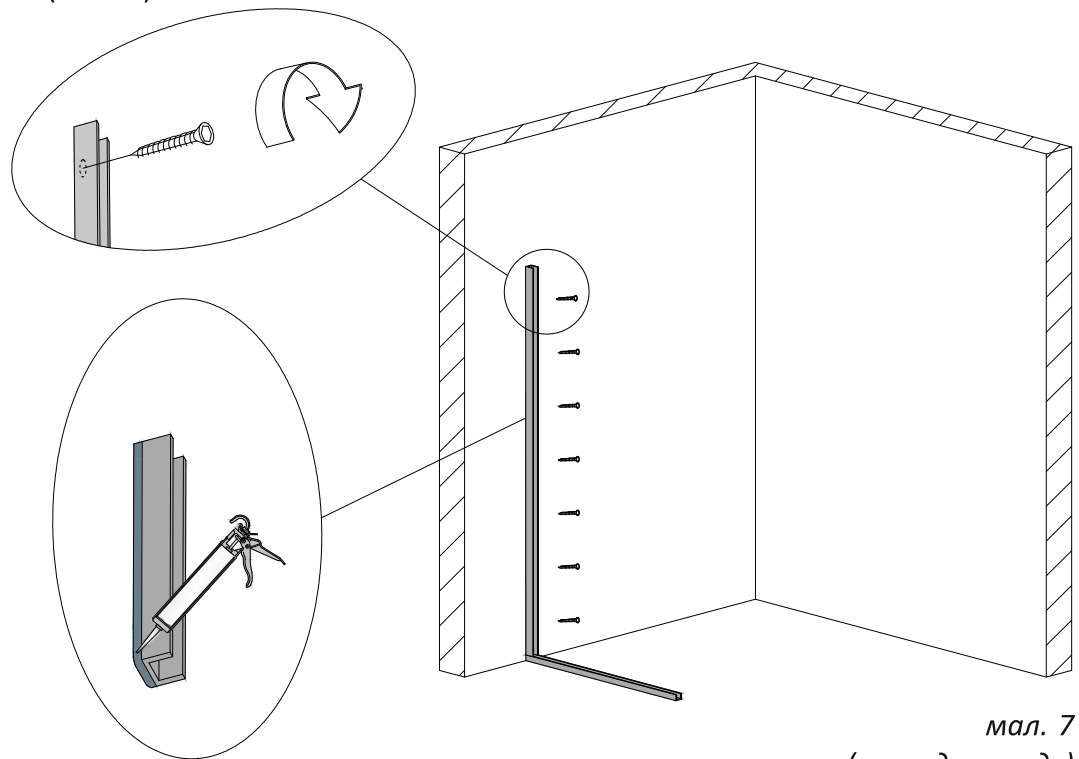

мал. 7
(вигляд спереду)

1.9. Усередину встановлених профілей №3 та №5 нанесіть суцільний шар прозорого силікону. Кількість силікону має бути такою, щоб при встановленні скла у профілі, силікон заповнив усі можливі порожнечі між склом та профілями (мал. 8).

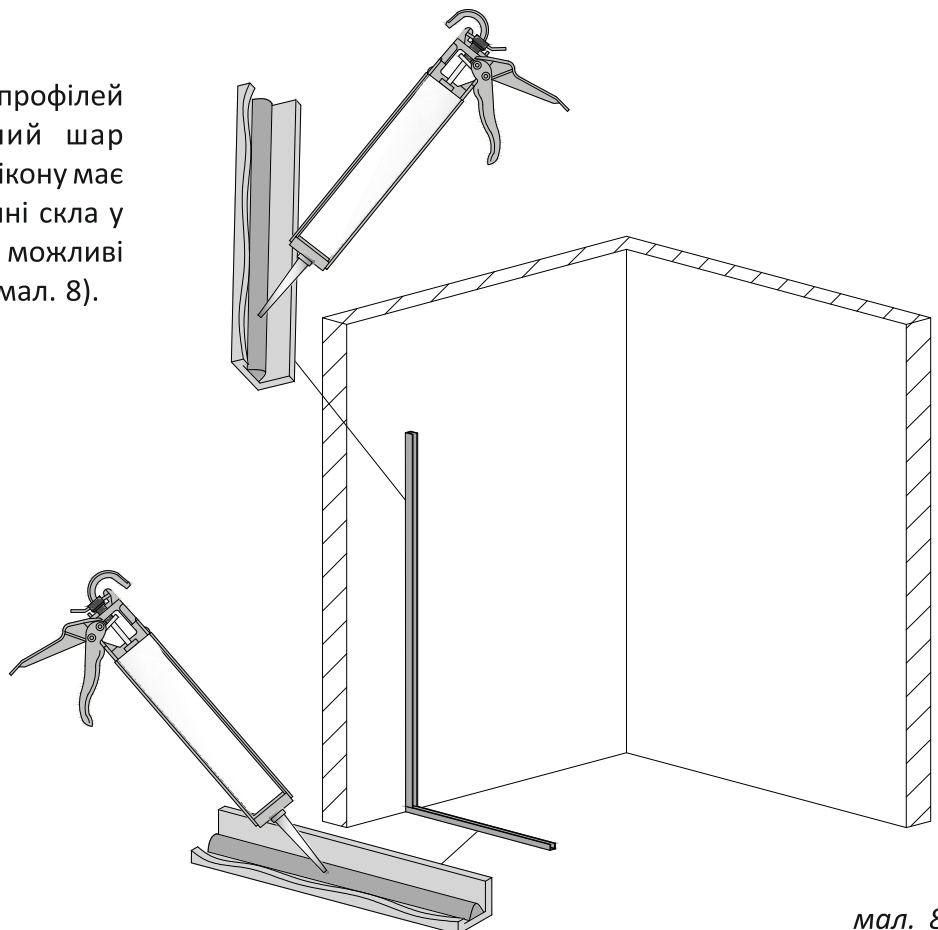

мал. 8
(вигляд спереду)

1.10. Вставте бокову стінку у профілі №3 та №5. Притисніть до стіни. Зовнішній торець скла має бути в один рівень з профілем на підлозі (мал. 9).

За необхідністю регулювання положення скла використовуйте додаткові прозорі підкладки №20

У разі, якщо душова кабіна має захисне покриття скла (у назві виробу є слово ЗАХИСТ). Впевніться, що сторона скла із захисним покриттям знаходиться всередині душової кабіни (ця сторона помічена стікером «ЗАХИСНЕ ПОКРИТТЯ»). У разі, якщо у назві виробу є слово ЗАХИСТ, а внутрішня поверхня скла не має стікера, душову кабінку не встановлювати. Одразу звернутися до компанії виробника.

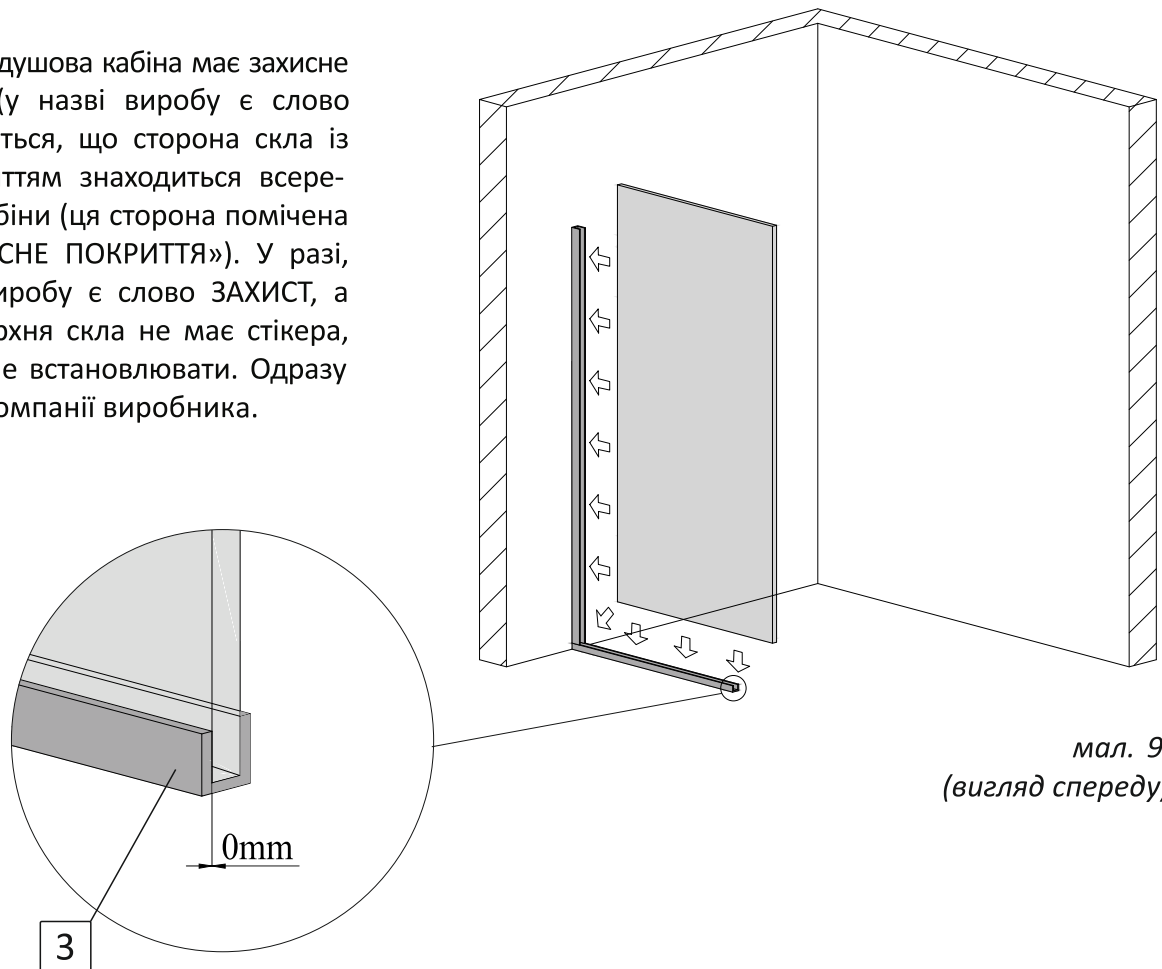

мал. 9
(вигляд спереду)

2.* Встановлення бокової стінки (безпрофільна система монтажу)

Виконайте дії наведені у пунктах 1.1. – 1.5. даної інструкції.

2.1.* За допомогою 6-гранного ключа розберіть кріплення стіна-скло №5* (мал. 10*).

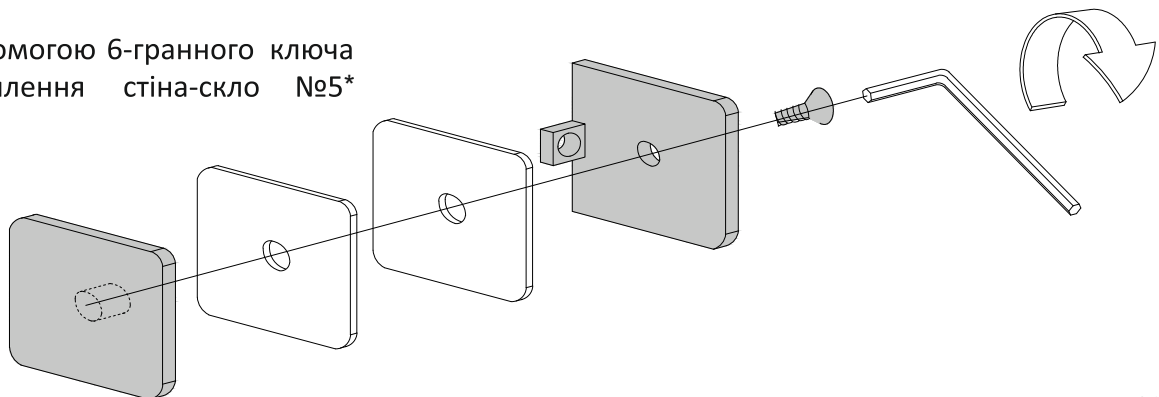

мал. 10*

2.2.* Встановіть скло бокової стінки у профіль №3, що на підлозі. Притисніть до стіни. За допомогою рівня, забезпечте **виключно вертикальне!** положення скла (мал. 11*).

За необхідністю регулювання положення скла використовуйте додаткові прозорі підкладки №20.

У разі, якщо душова кабіна має захисне покриття скла (у назві виробу є слово ЗАХИСТ). Впевніться, що сторона скла із захисним покриттям знаходиться всередині душової кабіни (ця сторона помічена стікером «ЗАХИСНЕ ПОКРИТТЯ»). У разі, якщо у назві виробу є слово ЗАХИСТ, а внутрішня поверхня скла не має стікера, душову кабінку не встановлювати. Одразу звернутися до компанії виробника.

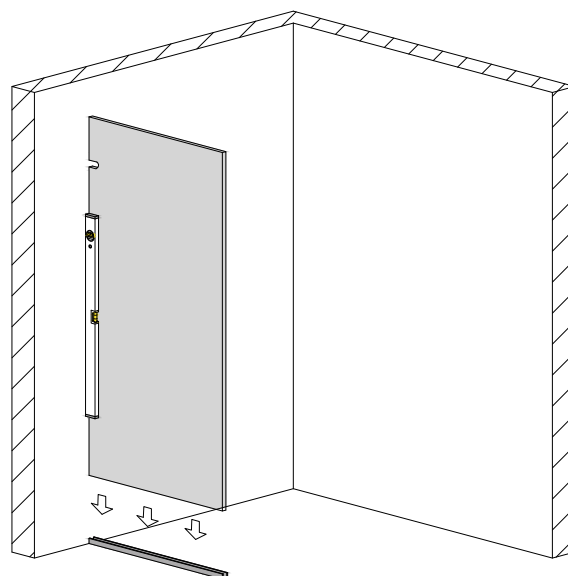

мал. 11*
(вигляд спереду)

2.3.* З внутрішньої сторони скла, посередині вирізу, притисніть кріплення стіна-скло №5*. Відмітьте місце його встановлення на стіні (мал. 12*).

Відставте скло у сторону.

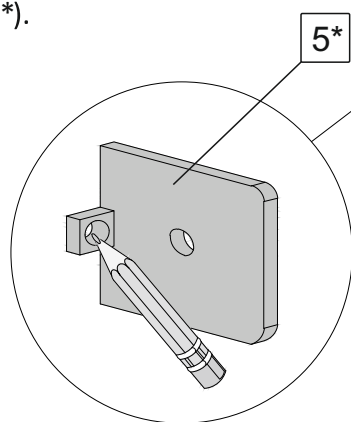

мал. 12*
(вигляд спереду)

2.4.* Виконайте свердління отвору у стіні діаметром 8мм. Вставте в отвір дюбель №14 (мал. 13*).

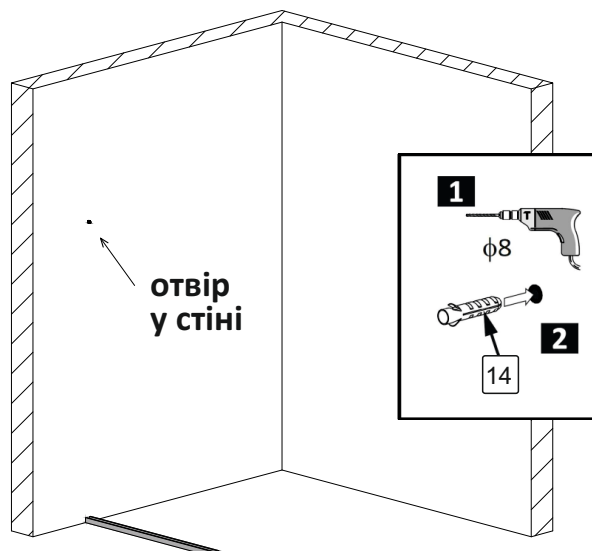

мал. 13*
(вигляд спереду)

2.5.* Закріпіть кріплення №5* до стіни шурупом №16 (мал. 14*).

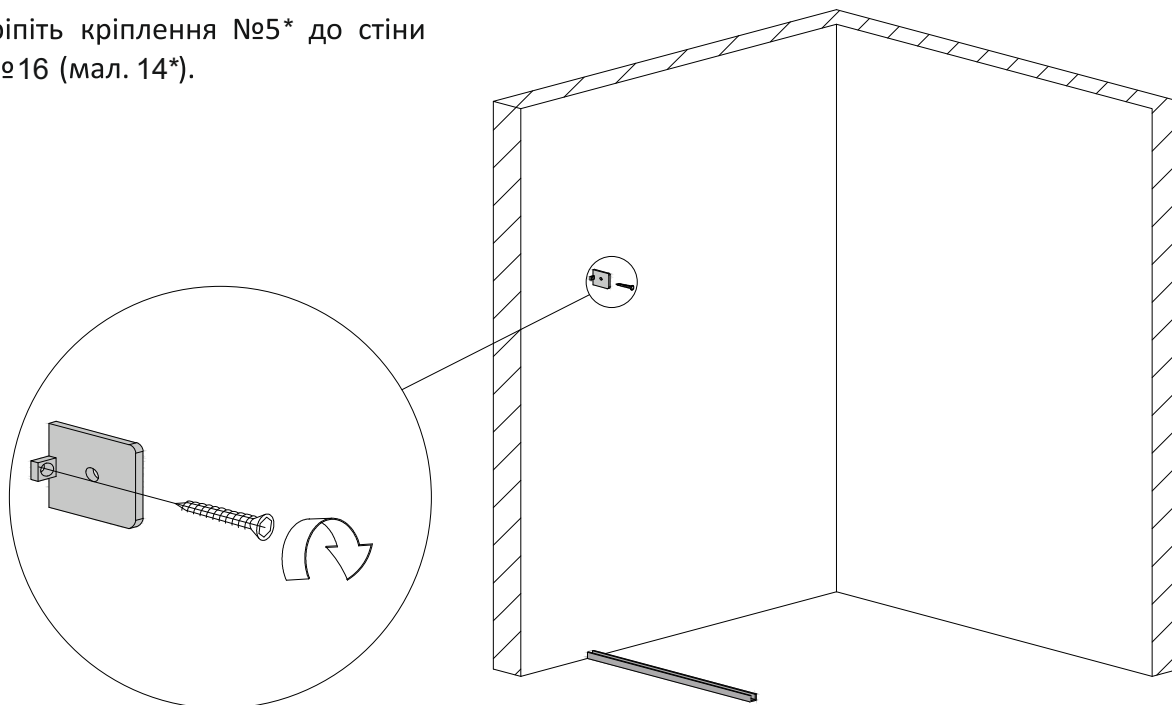

мал. 14*
(вигляд спереду)

2.6.* Підріжте канцелярським ножом ущільнювач №4 таким чином, щоб він щільно прилягав знизу до верхнього краю встановленого на підлозі профіля №3 (у середину профіля ущільнювач не має заходити), а зверху – до нижнього краю встановленого кріплення №5* (мал. 15*).

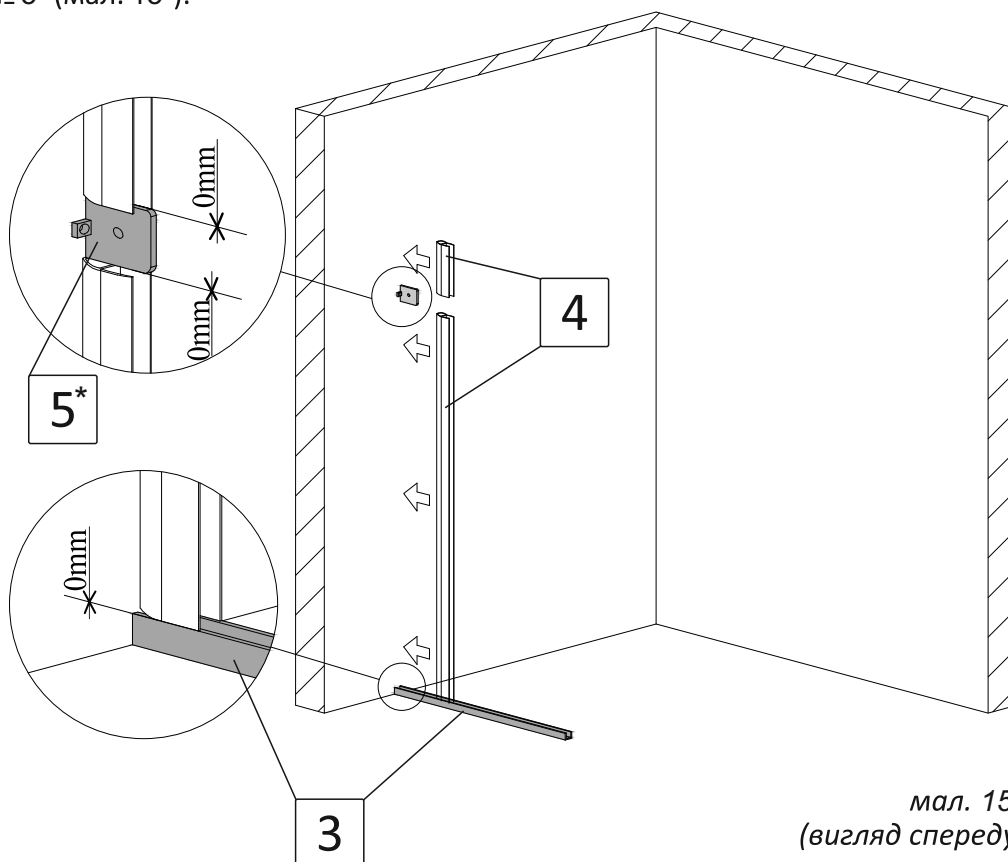

мал. 15*
(вигляд спереду)

2.7.* Одягніть цей ущільнювач на торець бокової стінки зі сторони стіни. Залиште відступ до нижнього краю скла 8мм (мал. 16*).

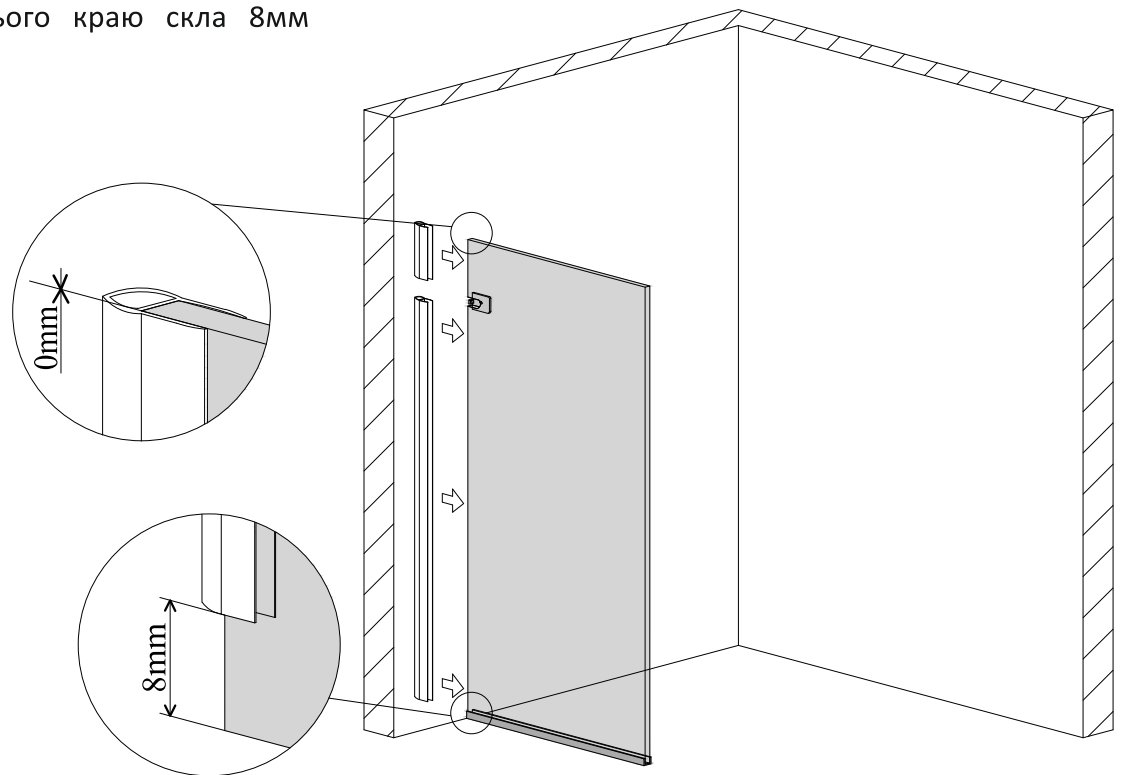

мал. 16*
(вигляд спереду)

2.8.* Усередину встановленого підлогового профіля №3 нанесіть суцільний шар прозорого силікону (мал. 17*).

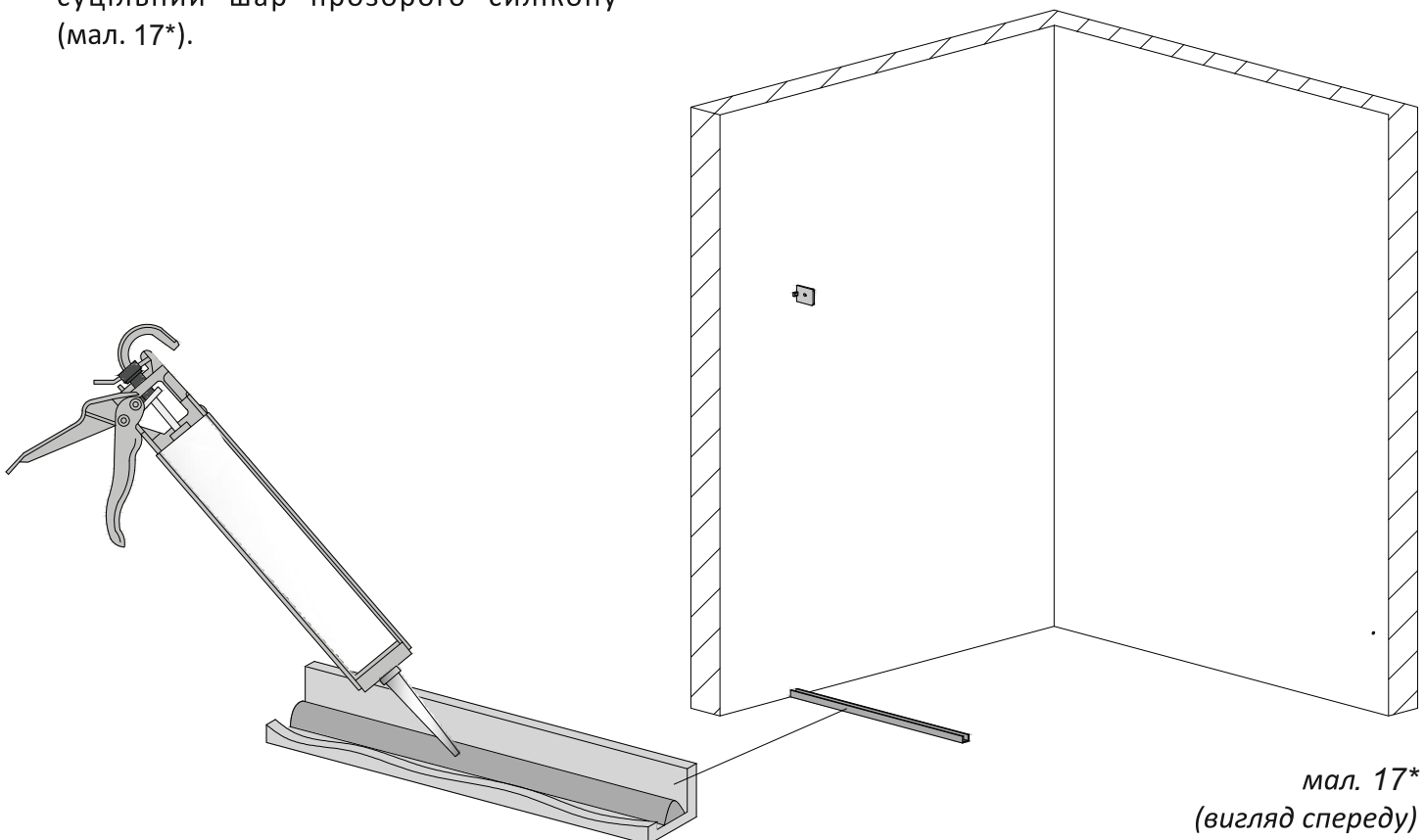

мал. 17*
(вигляд спереду)

2.9.* Вставте бокову стінку у підлоговий профіль №3. Притисніть до стіни та зафіксуйте кріпленням №5*. Зовнішній торець скла має бути в один рівень з профілем на підлозі (мал. 18*).

2.10.* Для запобігання можливого протікання, рекомендуємо з внутрішньої сторони душової kabіни за допомогою прозорого силікону зробити герметизацію стика між ущільнювачами №4 на склі та стіною до якої вони прилягають. Герметизацію стика виконати по всій висоті душової kabіни.

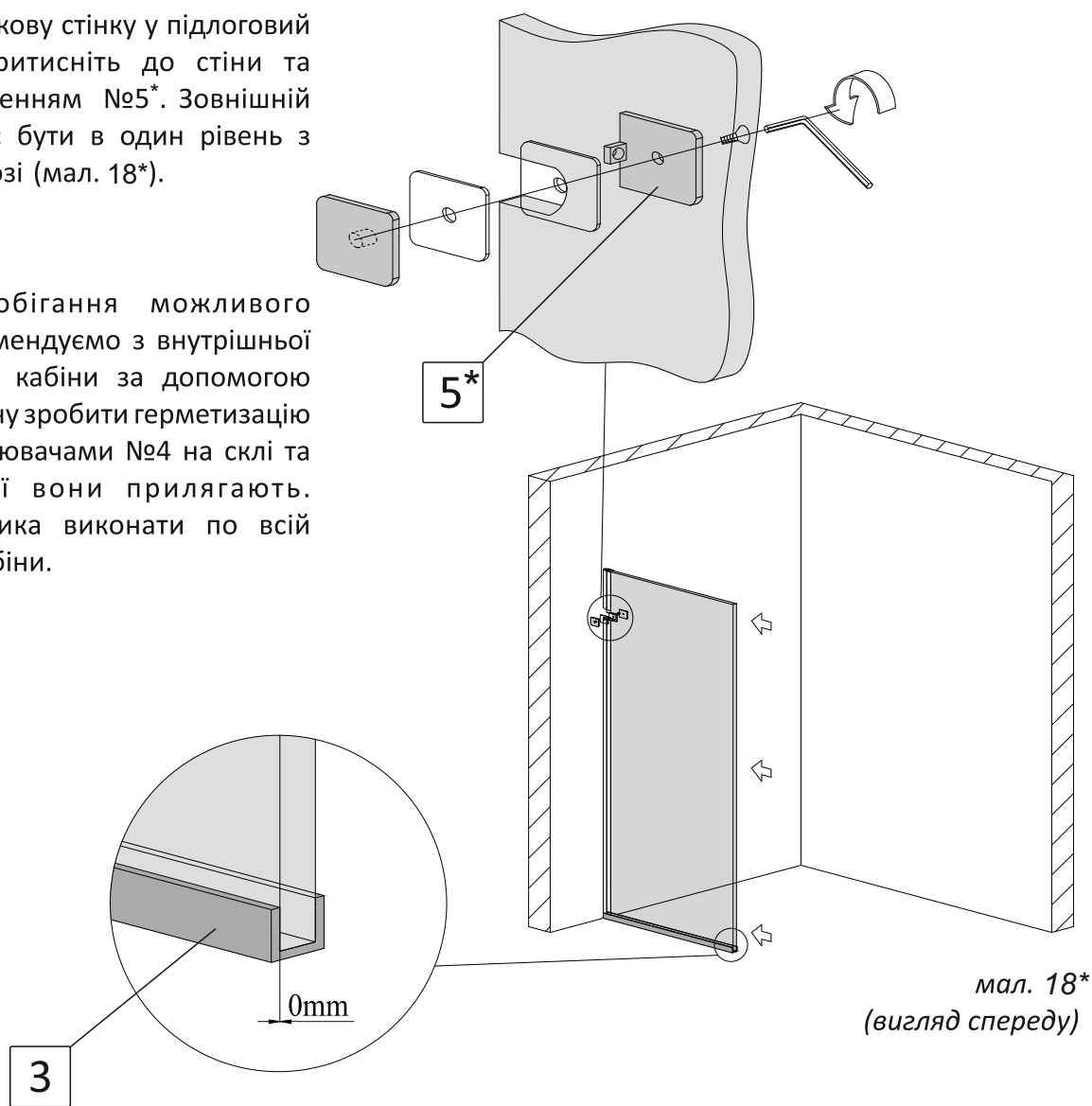

мал. 18*
(вигляд спереду)

3. Встановлення тримача скла НАКИДНИЙ КРУГЛИЙ

3.1. Одягніть на стабілізатор №9 кріплення скло-стабілізатор №8. Зафіксуйте його за допомогою 6-гранного ключа таким чином, щоб фіксуючий гвинт попав в отвір у стабілізаторі (мал. 19).

УВАГА! Завдяки наявності вільного місця усередині кріплення скло-стабілізатор №8 можливе регулювання положення тримача скла +/- 5мм.

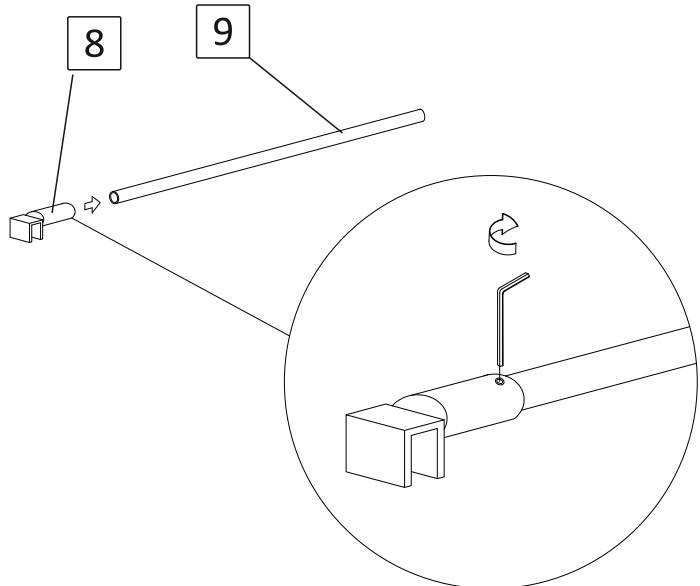

мал. 19

3.2. Одягніть зібрану конструкцію на душову кабінку, за допомогою рівня забезпечте **горизонтальне!** положення тримача скла. Відмітьте на стіні розташування центра стабілізатора (мал. 20). Відставте тримач скла у сторону.

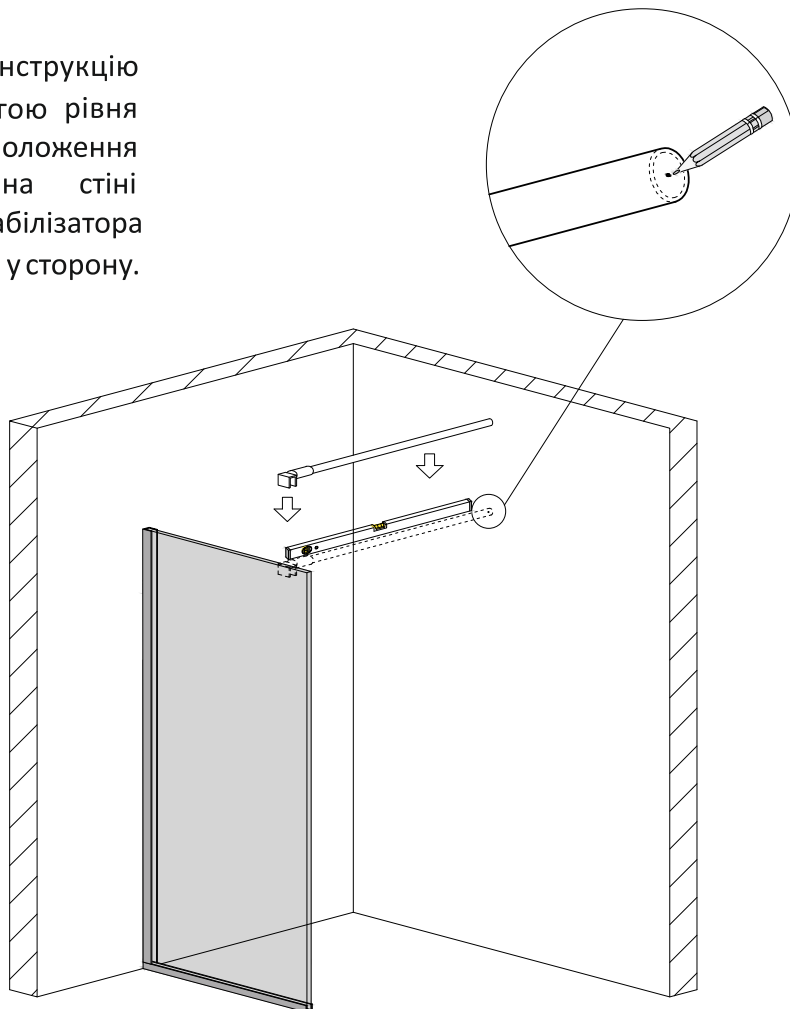

мал. 20
(вигляд спереду)

3.3. Виконайте свердління отвору у стіні діаметром 8мм. Вставте в отвір дюбель №14 (мал. 21).

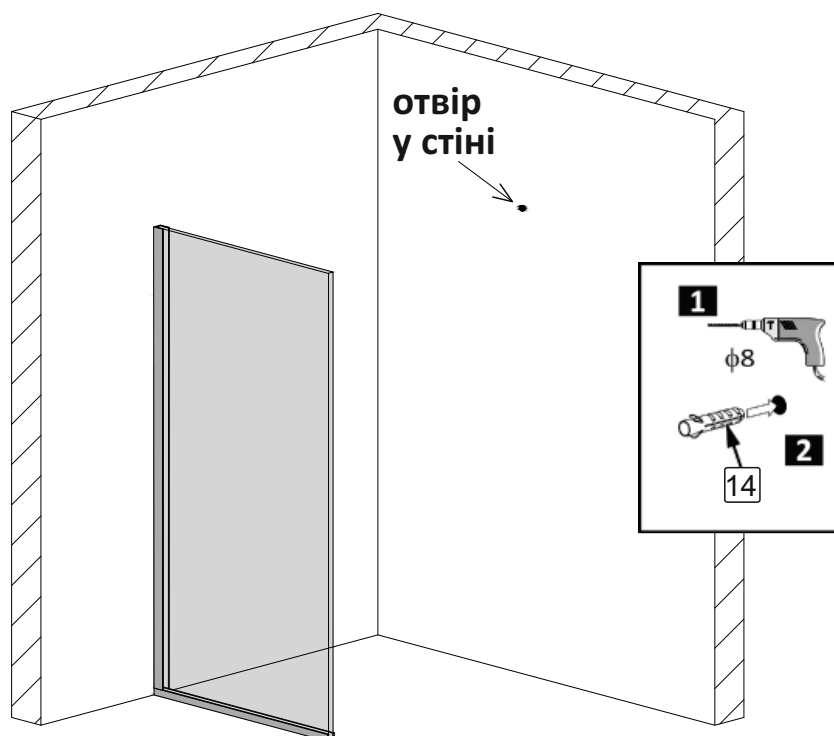

мал. 21
(вигляд спереду)

3.4. Закріпіть кріплення стіна-стабілізатор №7 до стіни шурупом №16 (мал. 22)

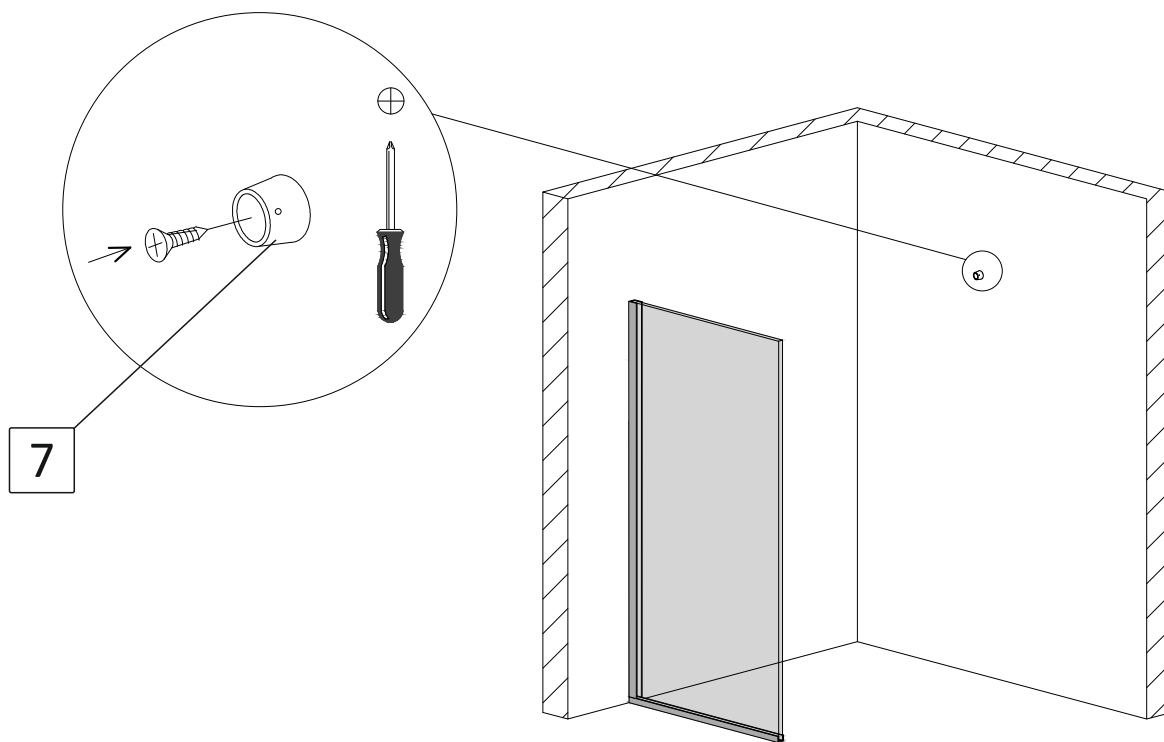

мал. 22
(вигляд спереду)

3.5. Одягніть тримач скла у кріплення №7 та зафіксуйте його на склі за допомогою гвинтів у кріпленні скло-стабілізатор №8 (мал. 23).

УВАГА! Завдяки наявності вільного місця усередині кріплення стіна-стабілізатор №7 можливе регулювання положення тримача скла +/- 10мм.

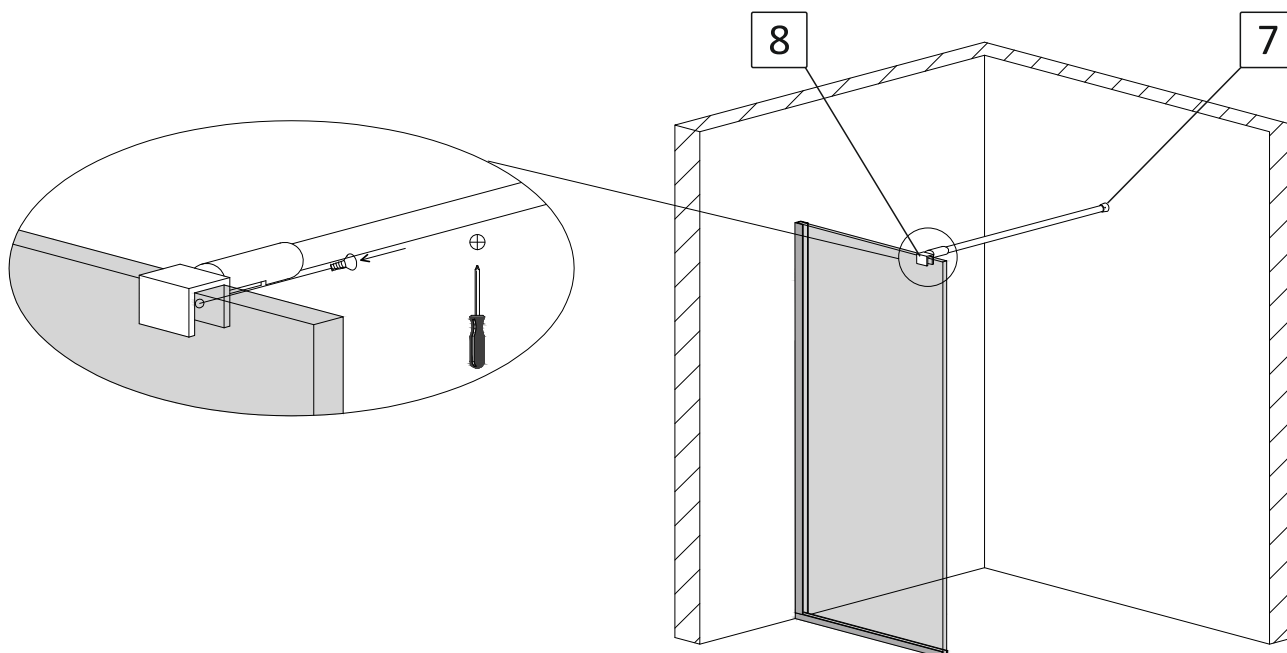

мал. 23
(вигляд спереду)

3.6. Вирівняйте по вертикалі положення бокової стінки душової kabіни та зафіксуйте його тримачем скла за допомогою 6-гранників. За необхідністю регулювання, послабте кріплення, проведіть регулювання, затягніть кріплення (мал. 24).

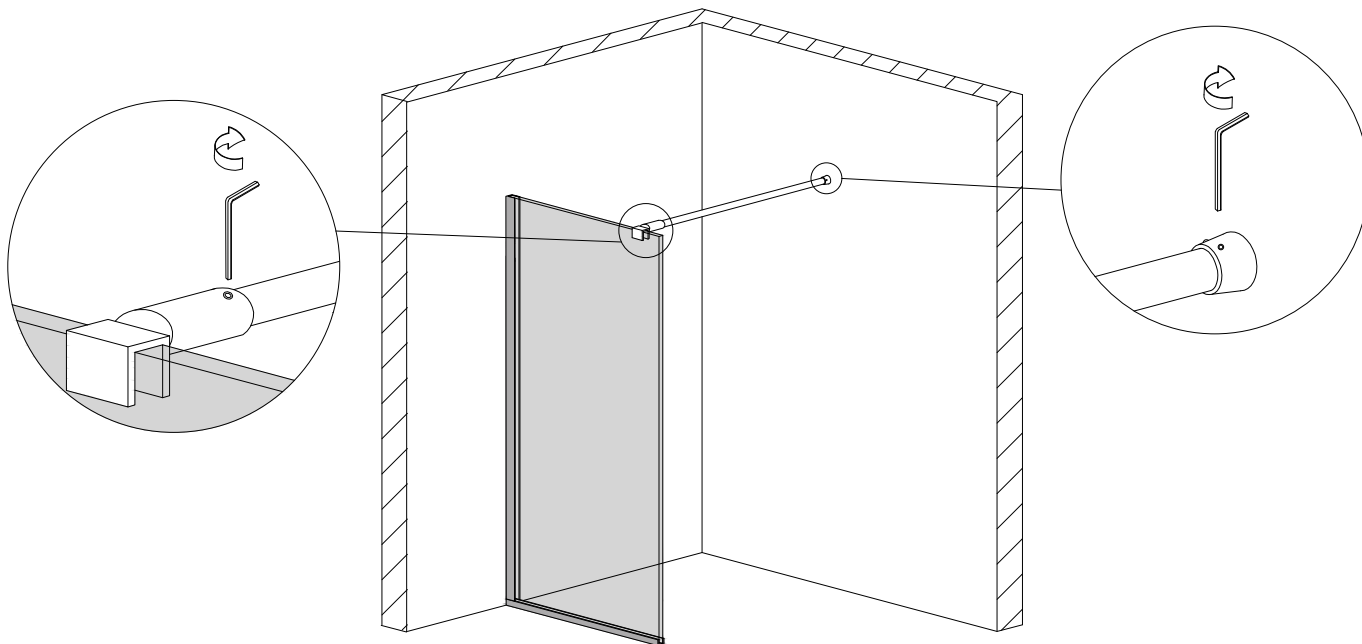

мал. 24
(вигляд спереду)

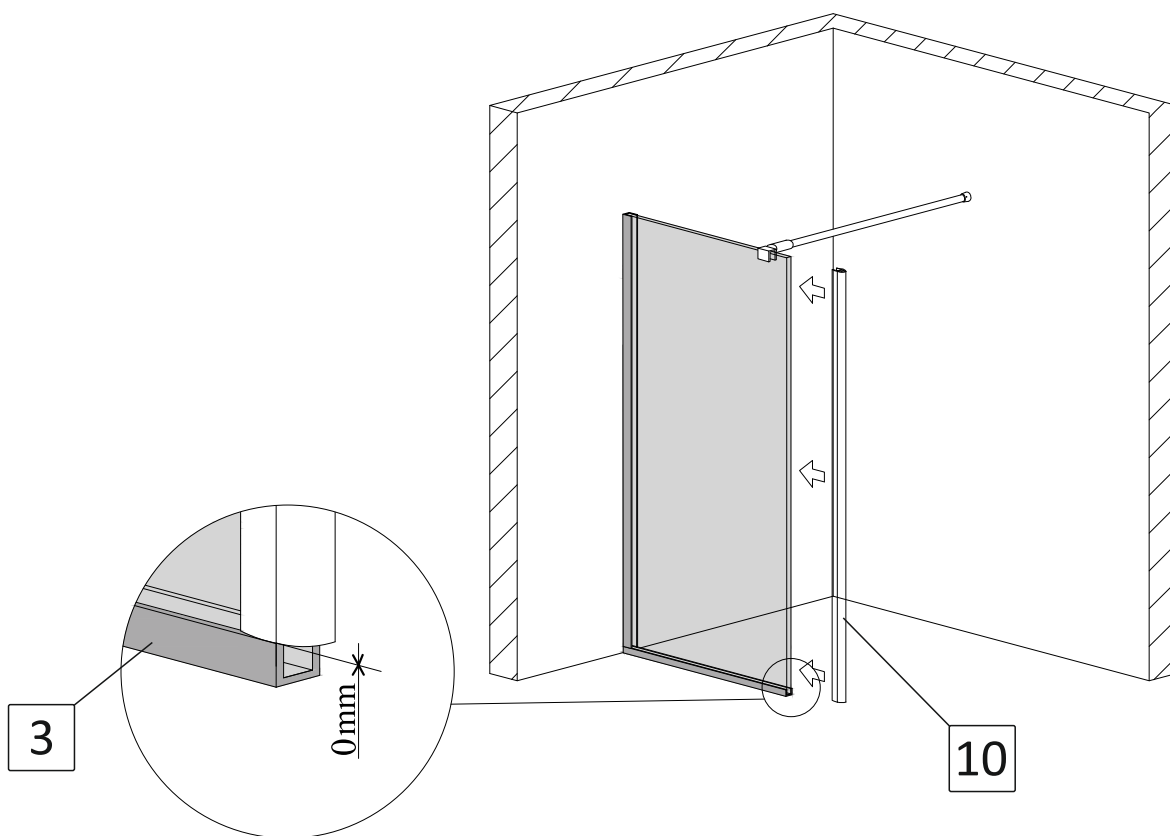

3.7. На торець бокової стінки, впритул до підлогового профіля №3, одягніть магнітний ущільнювач №10 (мал. 25).

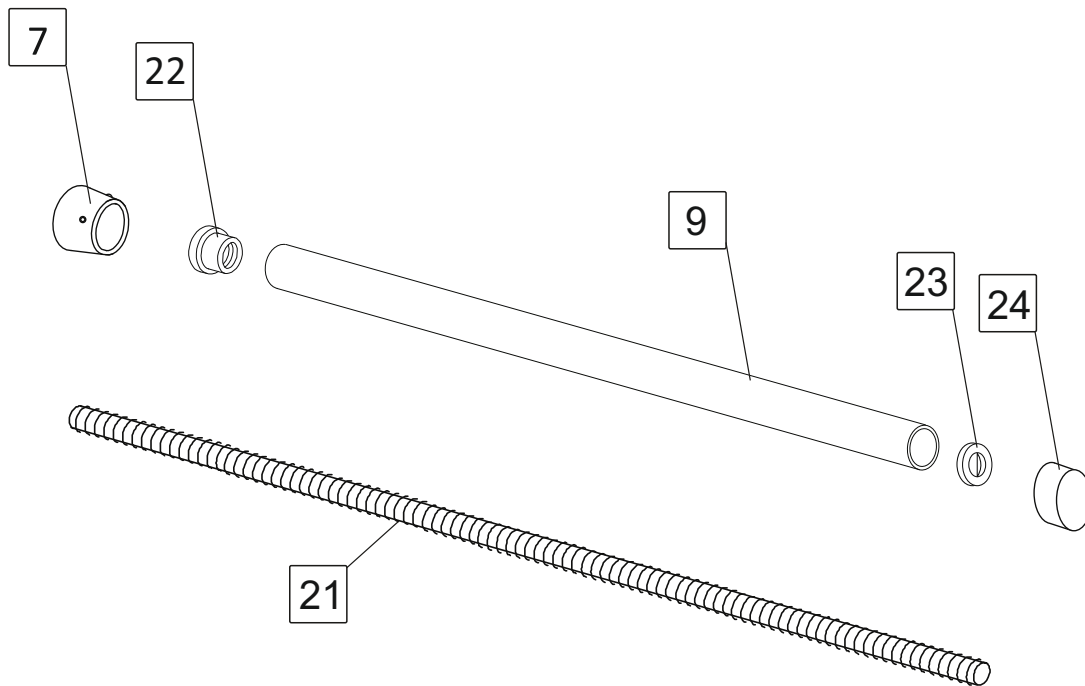

мал. 25
(вигляд спереду)

4.* Встановлення тримача скла НАСКРІЗНИЙ КРУГЛИЙ



9		стабілізатор	1
7		кріплення стіна-стабілізатор	1
21		шпилька	1
22		втулка	1
23		шайба	1
24		заглушка	1

4.1.* Просуньте шпильку № 21 усередину стабілізатора №9 (мал. 26*-1).

Закрутіть втулку № 22 на шпильці так, щоб різьба вийшла зі втулки на 1-2мм (мал. 26*-2).

Одягніть на виступаючий зі стабілізатора кінець шпильки шайбу №23 та прокладку, яка постачаються у комплекті (мал. 26*-3).

Зібраний тримач скла має відповідати мал. 26*-4.

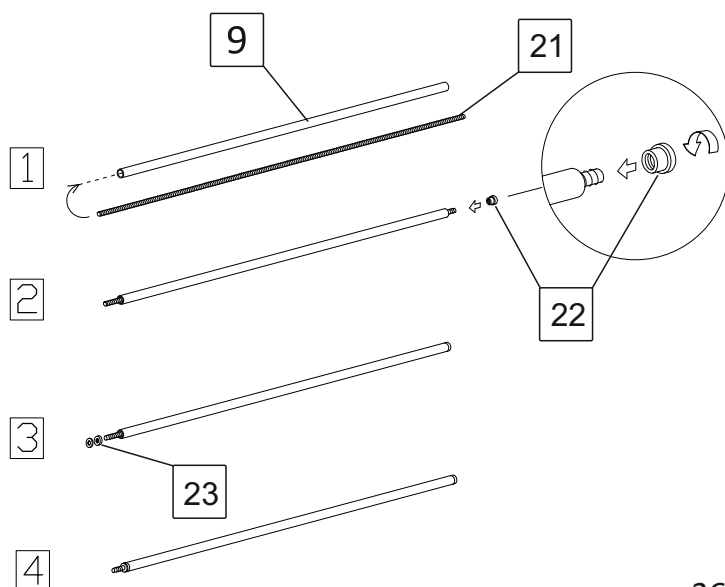

мал. 26*

4.2.* Одягніть зібрану конструкцію на душову кабінку, за допомогою рівня забезпечте **горизонтальне!** положення тримача скла. Відмітьте на стіні розташування центра стабілізатора (мал. 27*). Відставте тримач скла у сторону.

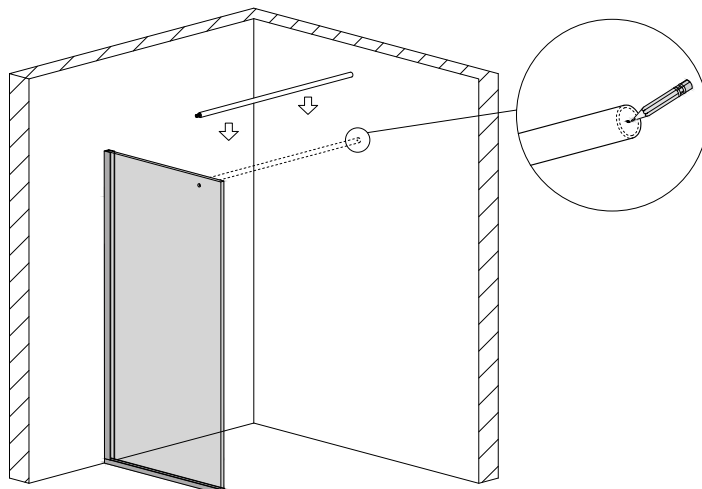

мал. 27*
(вигляд спереду)

Виконайте дії наведені у пунктах 3.3., 3.4. та 3.7. даної інструкції.

4.3.* Одягніть тримач скла у кріплення №7, просуньте шпильку в отвір у склі, одягніть з лицьової сторони прокладку та зафіксуйте тримач скла заглушкою №24, закрутивши її (мал. 28*).

УВАГА! Завдяки наявності вільного місця усередині кріплення стіна-стабілізатор №7 можливе регулювання положення тримача скла +/- 10мм.

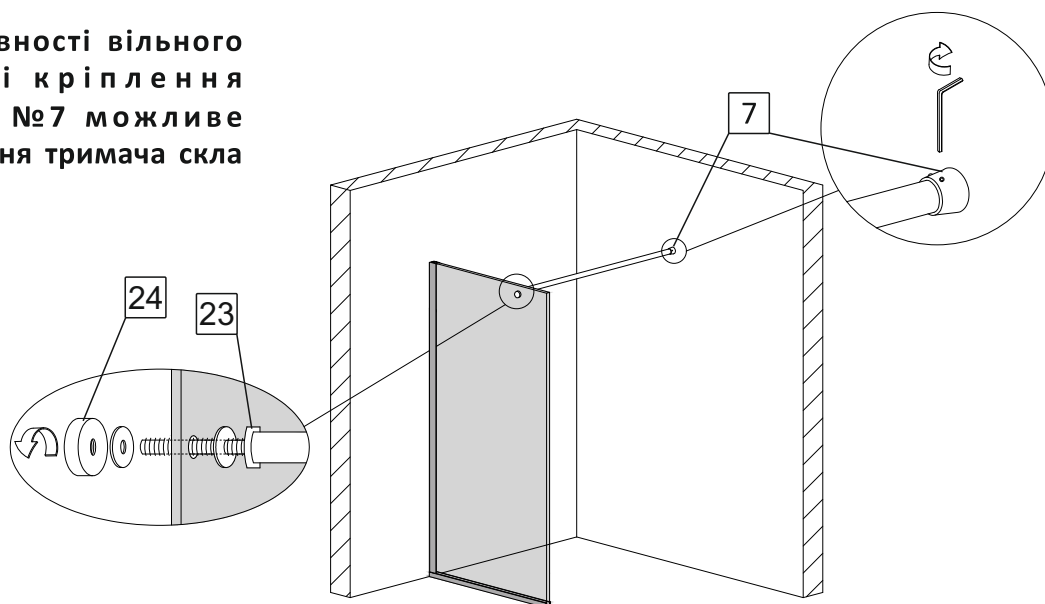

мал. 28*
(вигляд спереду)

5.* Встановлення тримача скла НАКИДНИЙ ПРЯМОКУТНИЙ

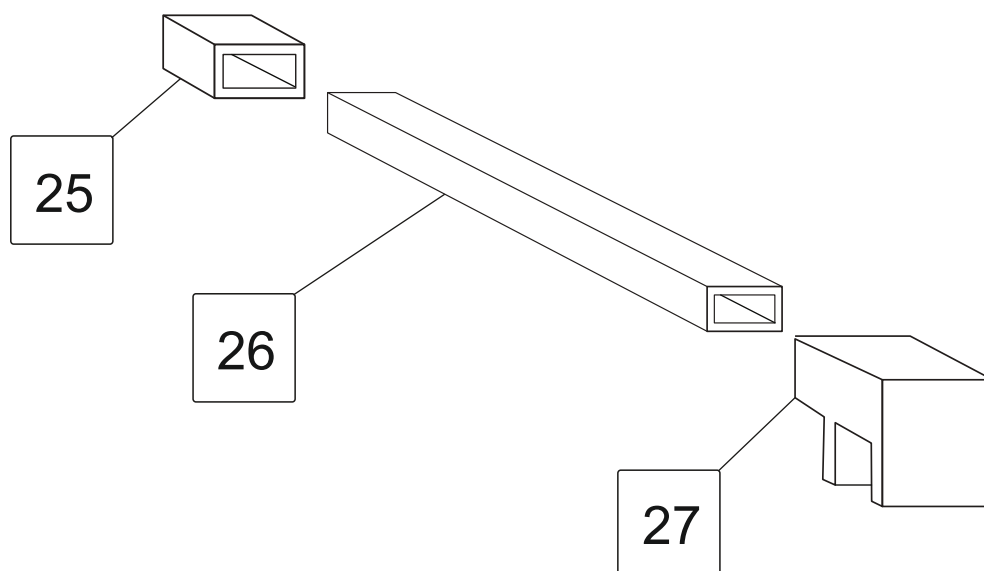

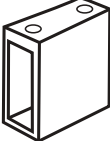
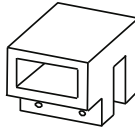
25		кріплення стіна-стабілізатор	1
26	 30x10mm	стабілізатор	1
27		кріплення скло-стабілізатор	1

5.1.* Одягніть на стабілізатор №26 кріплення скло-стабілізатор №27.

Зафіксуйте його за допомогою шестигранного ключа (мал. 29*).

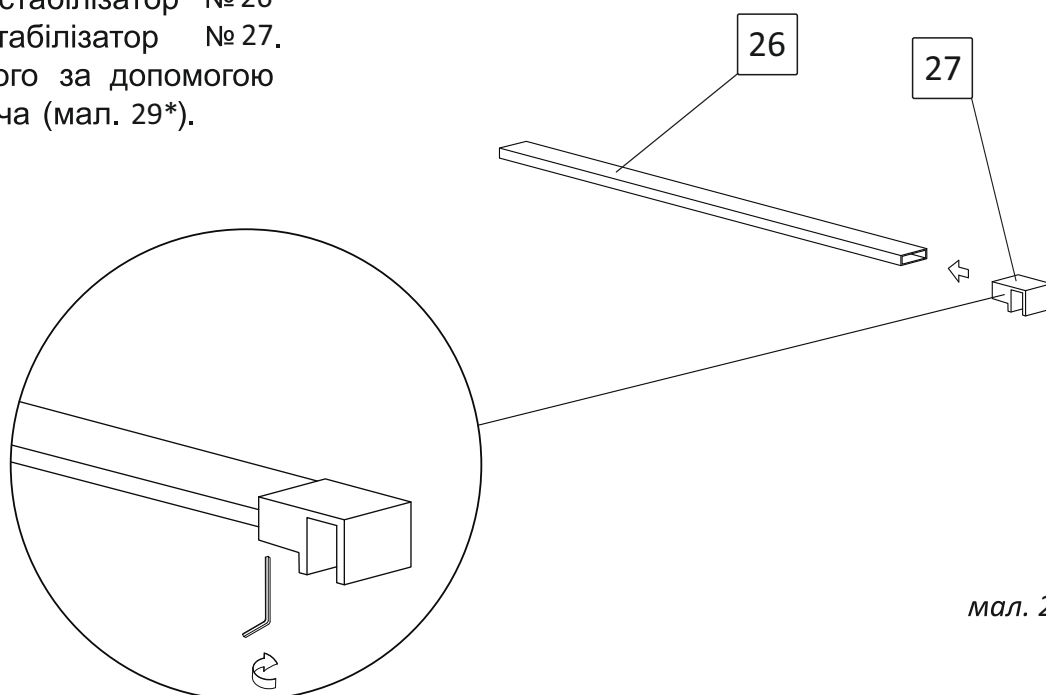

мал. 29*

5.2.* Одягніть зібрану конструкцію тримача скла на скло бокової стінки, за допомогою рівня забезпечте **виключно горизонтальне!** положення тримача скла. Відмітьте на стіні розташування центру стабілізатора (мал. 30*).

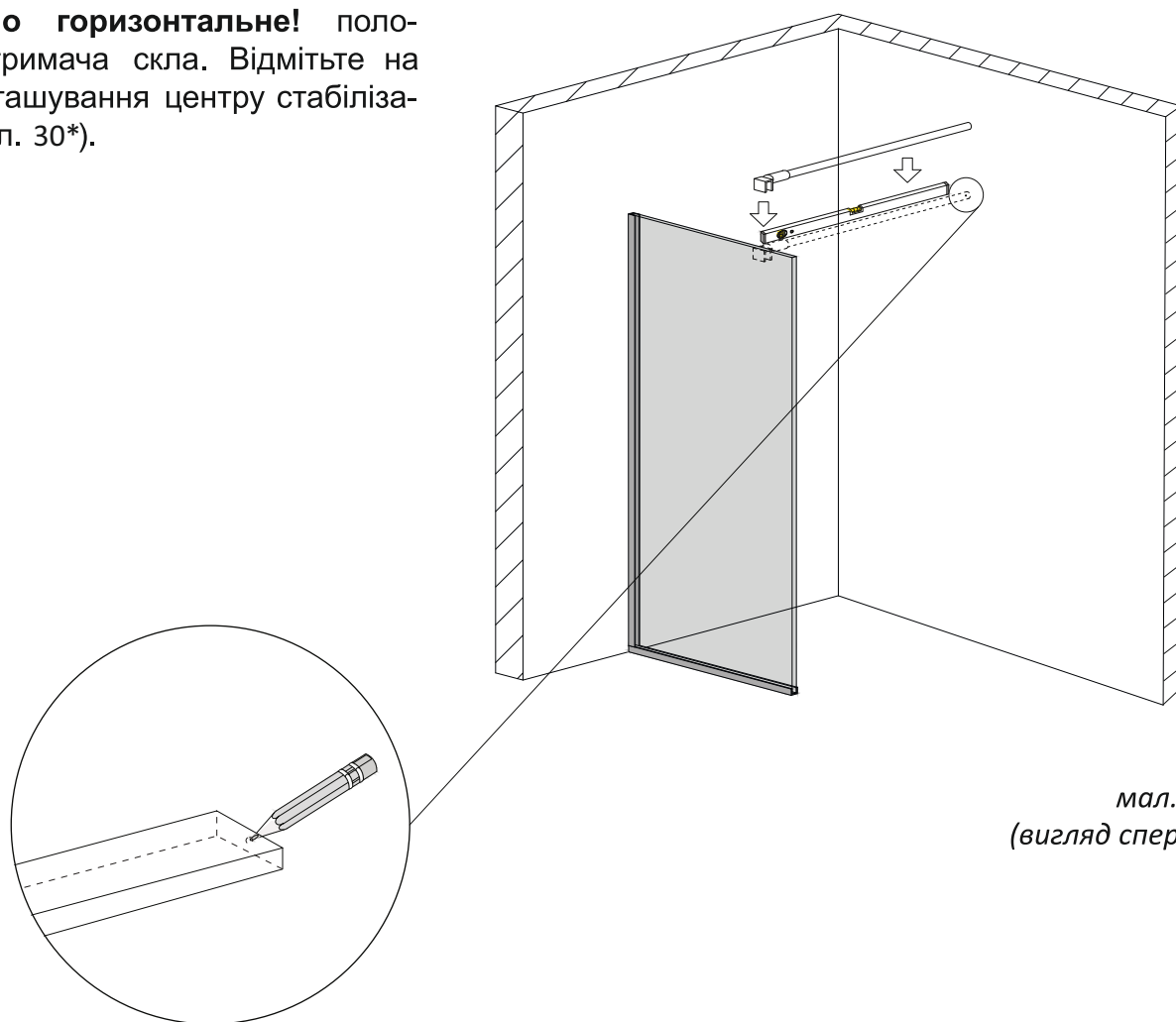

мал. 30*
(вигляд спереду)

5.3.* Виконайте свердління отвору у стіні діаметром 8мм. Вставте в отвір дюбель №14 (мал. 31*).

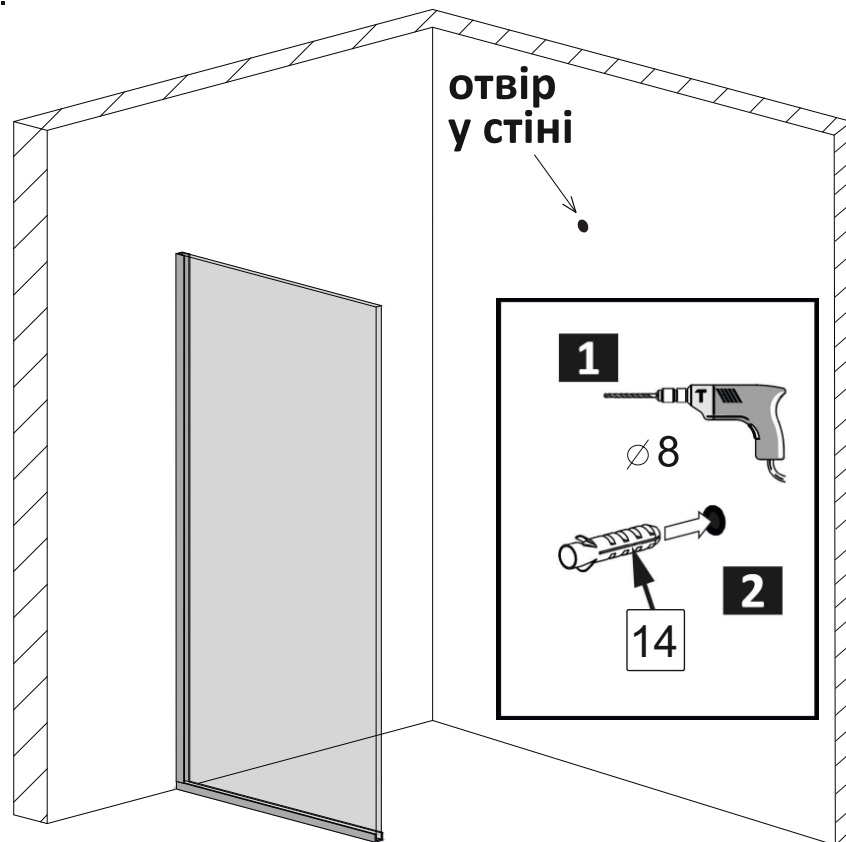

мал. 31*
(вигляд спереду)

5.4.* За допомогою шестигранного ключа розберіть кріплення стіна-стабілізатор №25, відокремивши монтажну пластину (мал. 32*).

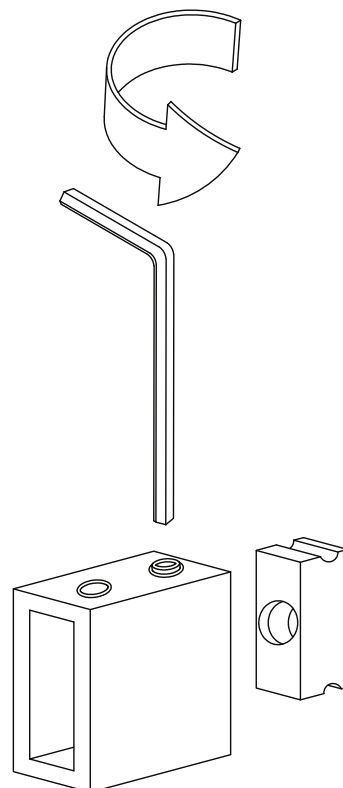

мал. 32*

5.5.* Закріпіть монтажну пластину кріплення стіна-стабілізатор №25 до стіни шурупом №16. Монтажна пластинка має бути розташована горизонтально (мал. 33*).

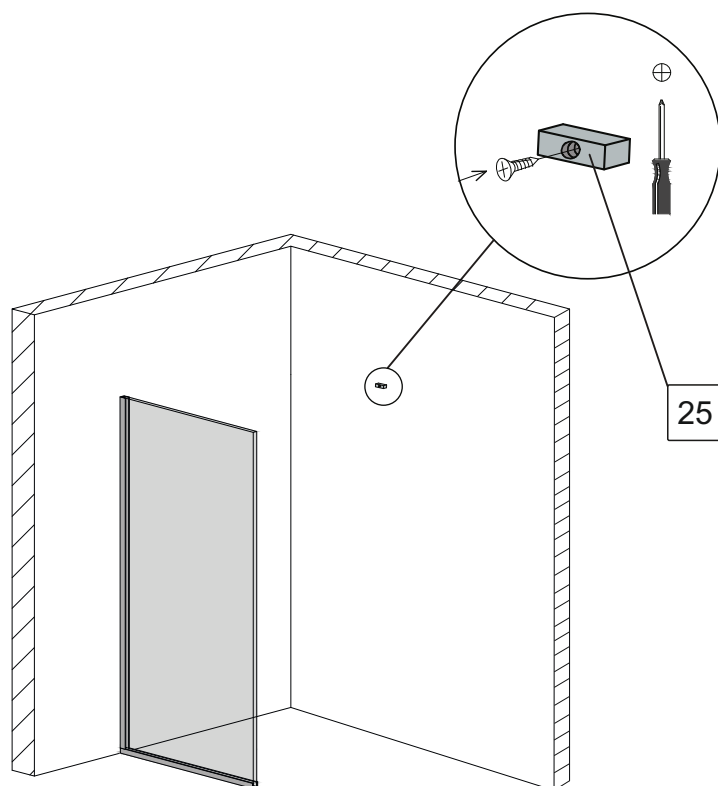

мал. 33*
(вигляд спереду)

5.6.* Закріпіть стабілізатор на душовій перегородці (мал. 34*).

- одягніть кріплення стіна-стабілізатор №25 на стабілізатор №26;

- одягніть кріплення скло-стабілізатор №27 на скло, а кріплення стіна-стабілізатор №25 на монтажну пластину встановлену на стіні;

- зафіксуйте гвинтами кріплення №25 на стабілізаторі за допомогою шестигранника.

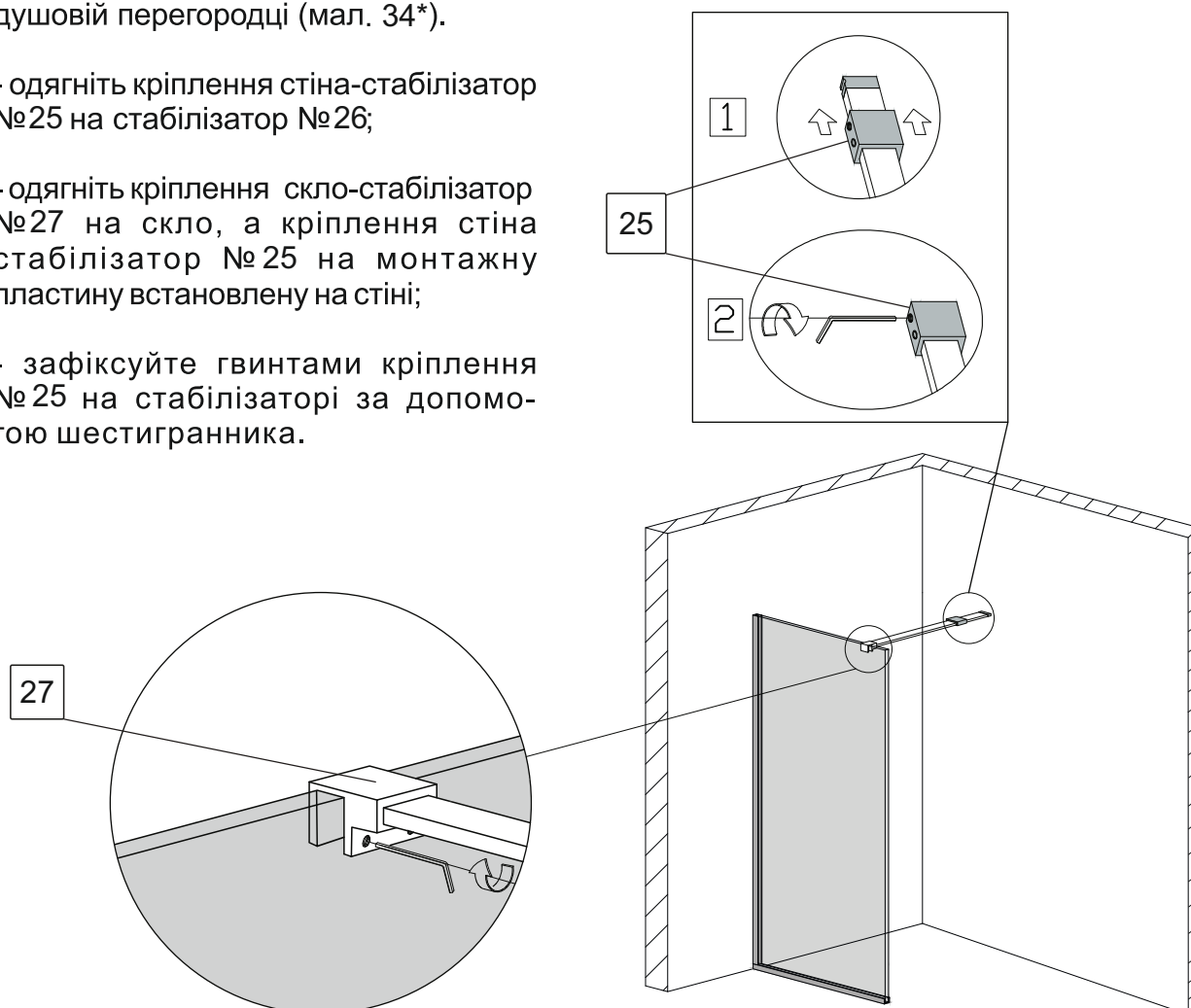

мал. 34*
(вигляд спереду)

5.7.* На торець бокової стінки, впритул до підлогового профіля №3, одягніть магнітний ущільнювач №10 (мал. 35*).

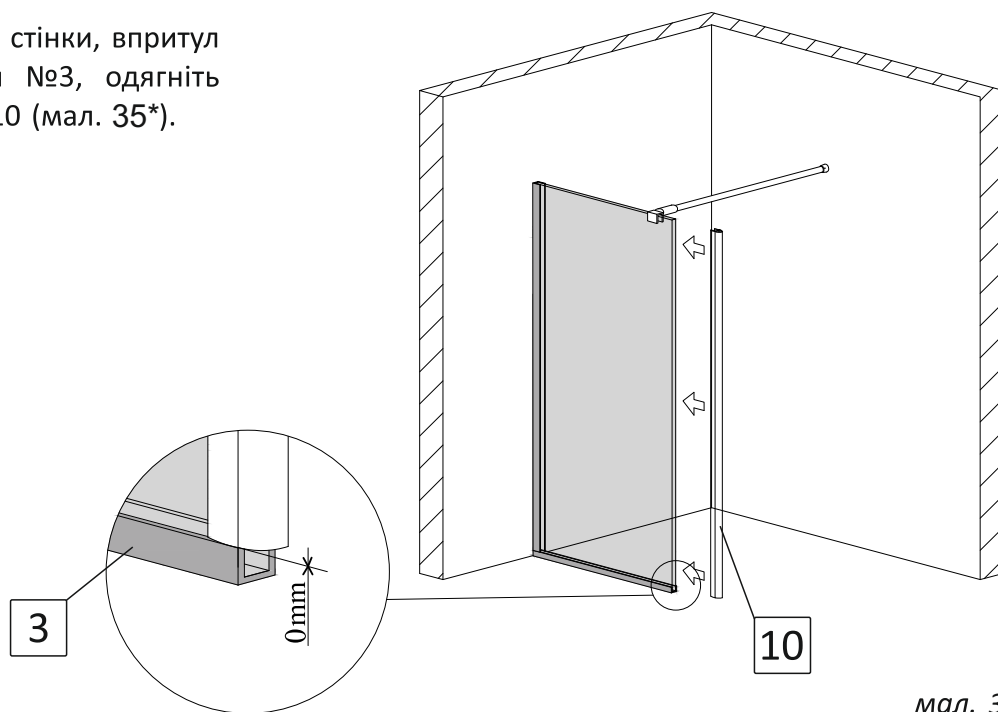

мал. 35*
(вигляд спереду)

6. Встановлення дверей

6.1. За допомогою 6-гранного ключа розберіть петлі №6 (мал. 36).

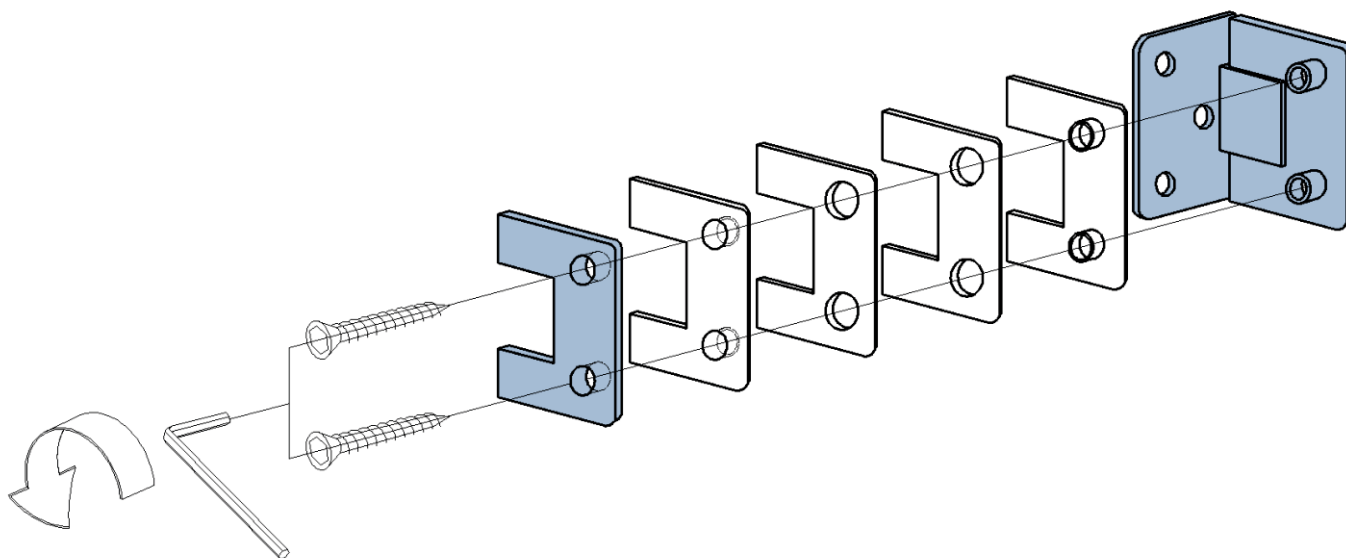

мал. 36

6.2. Встановіть та закріпіть петлі №6 на скляні двері (мал. 37).

***Увага! Частина петлі з отворами для кріплення до стіни має бути усередині душової kabіни.**

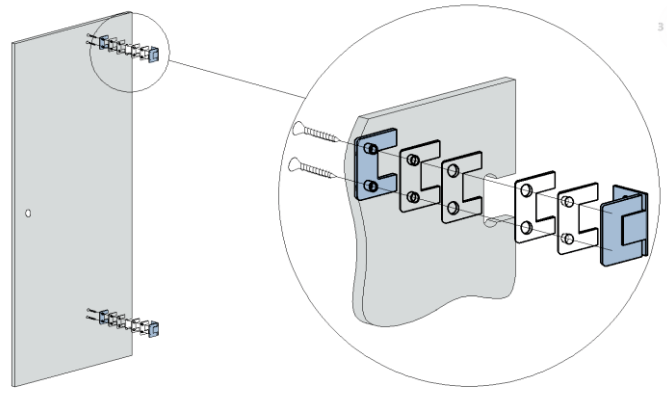

мал. 37
(вигляд спереду)

6.3. Одягніть на торець скла дверей з боку ручки магнітний ущільнювач №10. Розмістіть скляні двері в отвір на потрібне місце на пластикові підкладки №19, за допомогою яких встановіть необхідну відстань від нижнього краю дверей до підлоги 24мм. Забезпечте щільне прилягання магнітних ущільнювачів між собою під кутом 90° по всій висоті душової kabіни. За необхідності відрегулюйте положення бокової стінки за допомогою встановленого тримача скла.

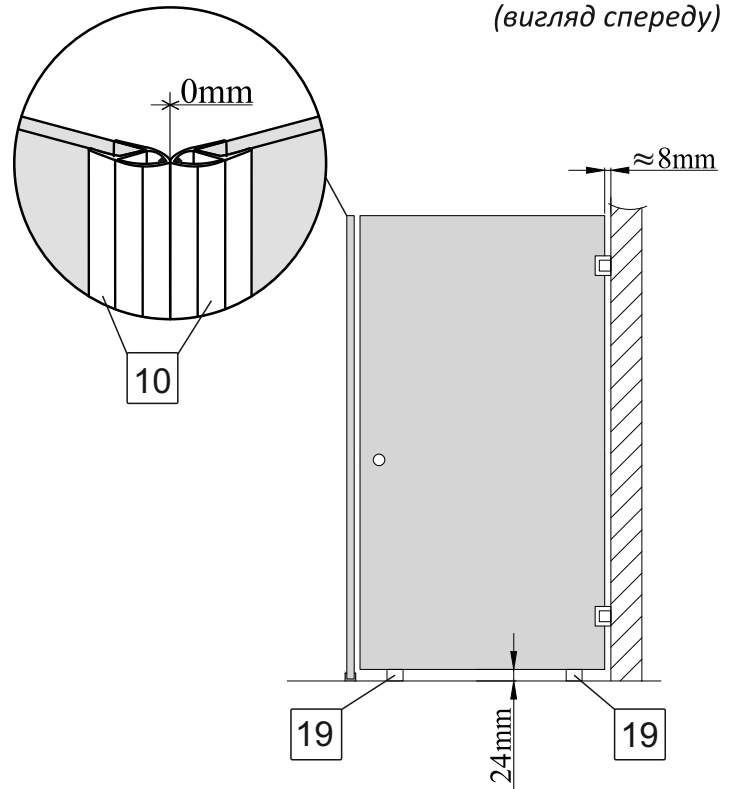

мал. 38
(вигляд спереду)

6.4. За допомогою рівня, забезпечте **виключно вертикальне!** положення дверей (мал. 39).

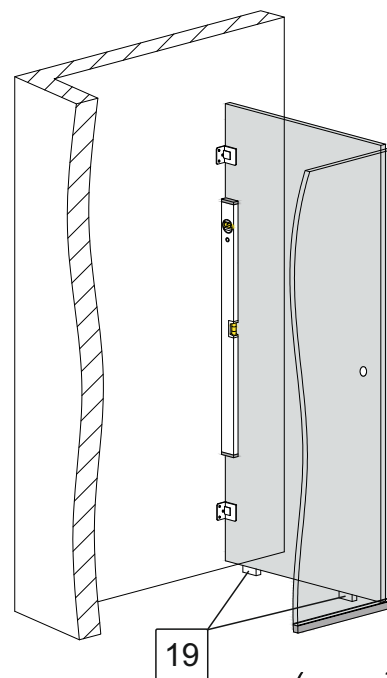

мал. 39
(вигляд зсередини kabіни)

6.5. Відзначте на стіні крізь монтажні пластини петель №6 місця свердління отворів (мал. 40).

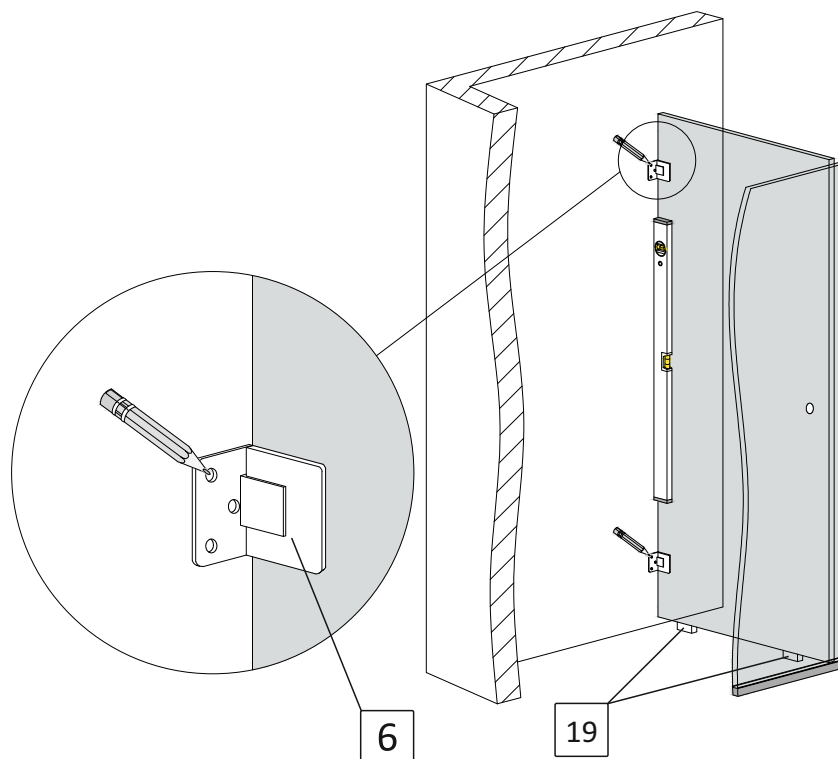

мал. 40
(вигляд зсередини кабінки)

6.6. Відставте двері, та зробіть свердління у стіні отворів діаметром 8мм. Вставте в підготовлені отвори дюбелі № 14 (мал. 41).

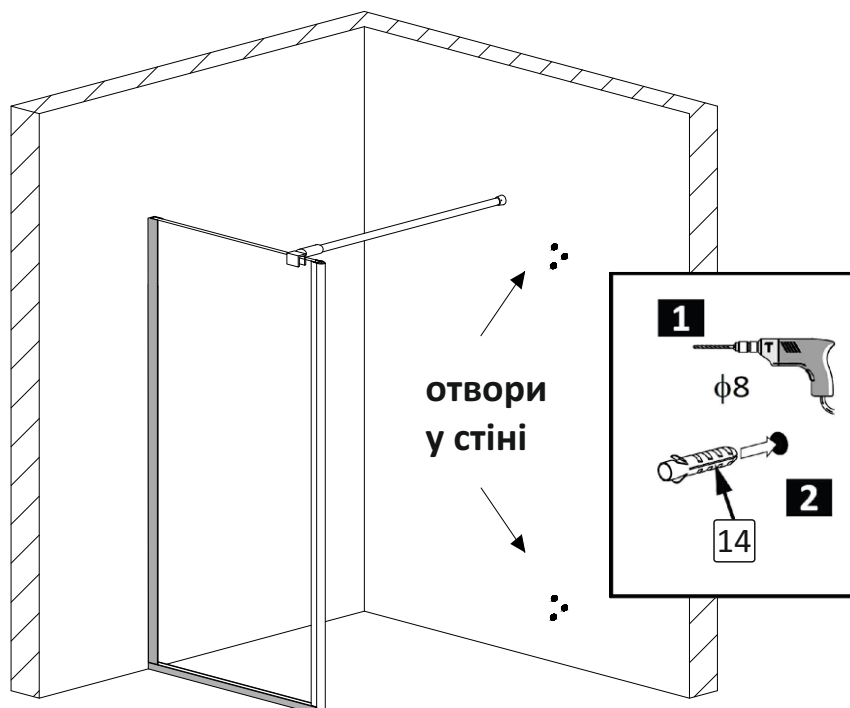

мал. 41
(вигляд спереду)

6.7. Поверніть двері в отвір на пластикові підкладки №19. За допомогою шурупів №15 закріпіть петлі до стіни (мал. 42).

6.8. Встановіть на двері ручку №13 (№13*).

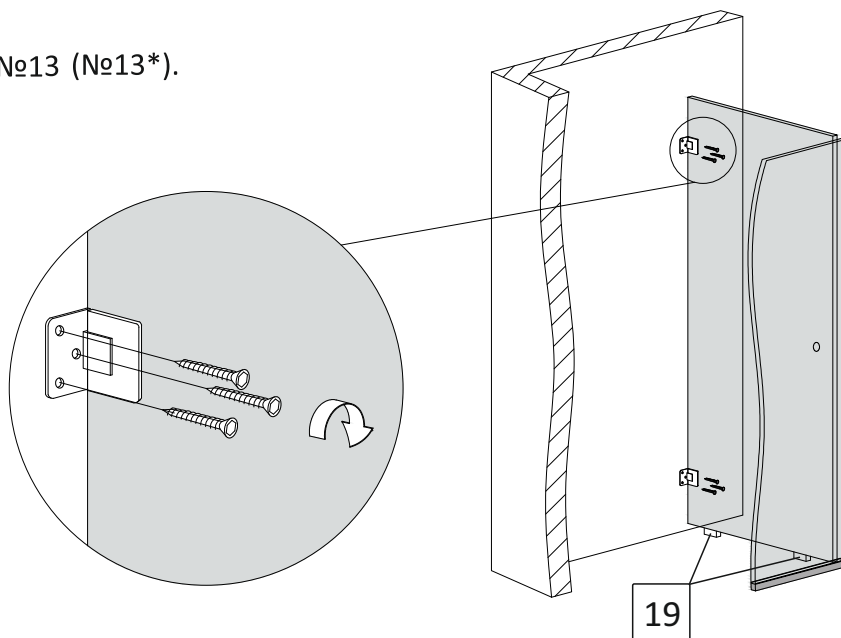

мал. 42
(вигляд спереду)

7. Встановлення ущільнювачів

7.1. Ущільнювач з відливом №12 відріжте канцелярським ножом у розмір отвору між стіною та боковою стінкою (мал. 43).

Увага! Для забезпечення герметичності душової kabіни, сторона ущільнювача з відливом №12 відрізана під кутом 45° повинна щільно прилягати до встановленого на боковій стінці магнітного ущільнювача №10. Інша сторона – щільно прилягати до стіни.

7.2. Для запобігання можливого скрипу, відріжте канцелярським ножом 1-2мм жорсткої частини ущільнювача з відливом №12 який прилягає до стіни, залишивши тільки м'яку його частину (мал. 43).

7.3. Одягніть ущільнювач з відливом №12 на нижній торець скла дверей. Притисніть його сторону, відрізану під кутом 45° до магнітного ущільнювача №10 на боковій стінці, забезпечивши щільне їх прилягання (мал. 43).

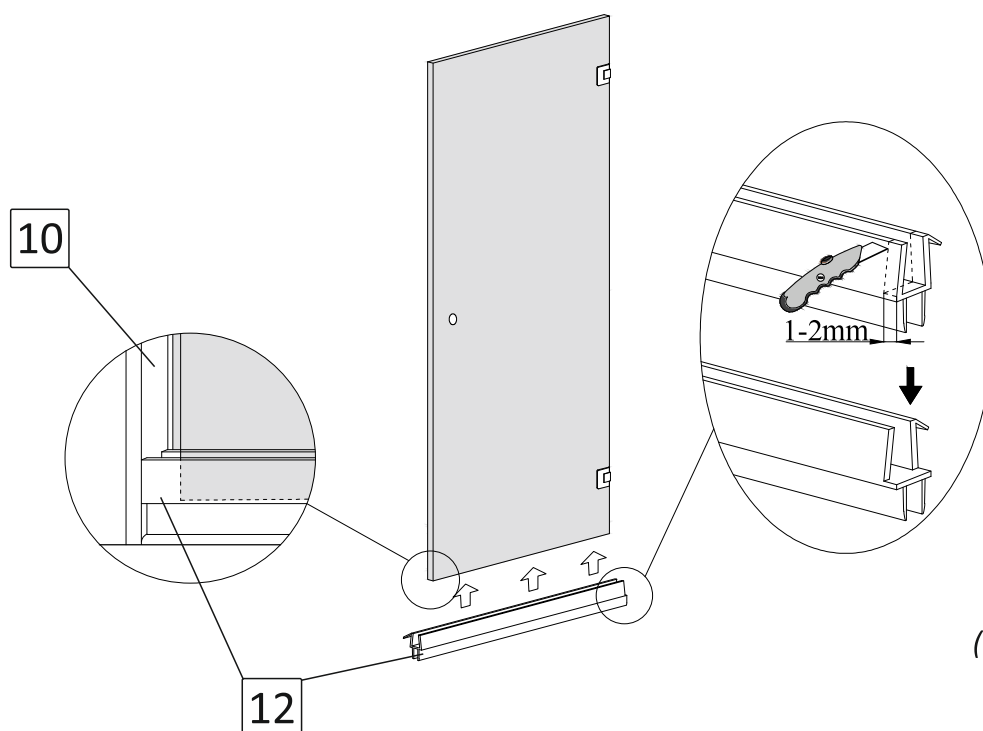

мал. 43
(вигляд спереду)

7.4. На торець дверей, у відкритому положенні, з боку ручки, одягніть магнітний ущільнювач №10 впритул до встановленого ущільнювача з відливом №12 (мал. 44).

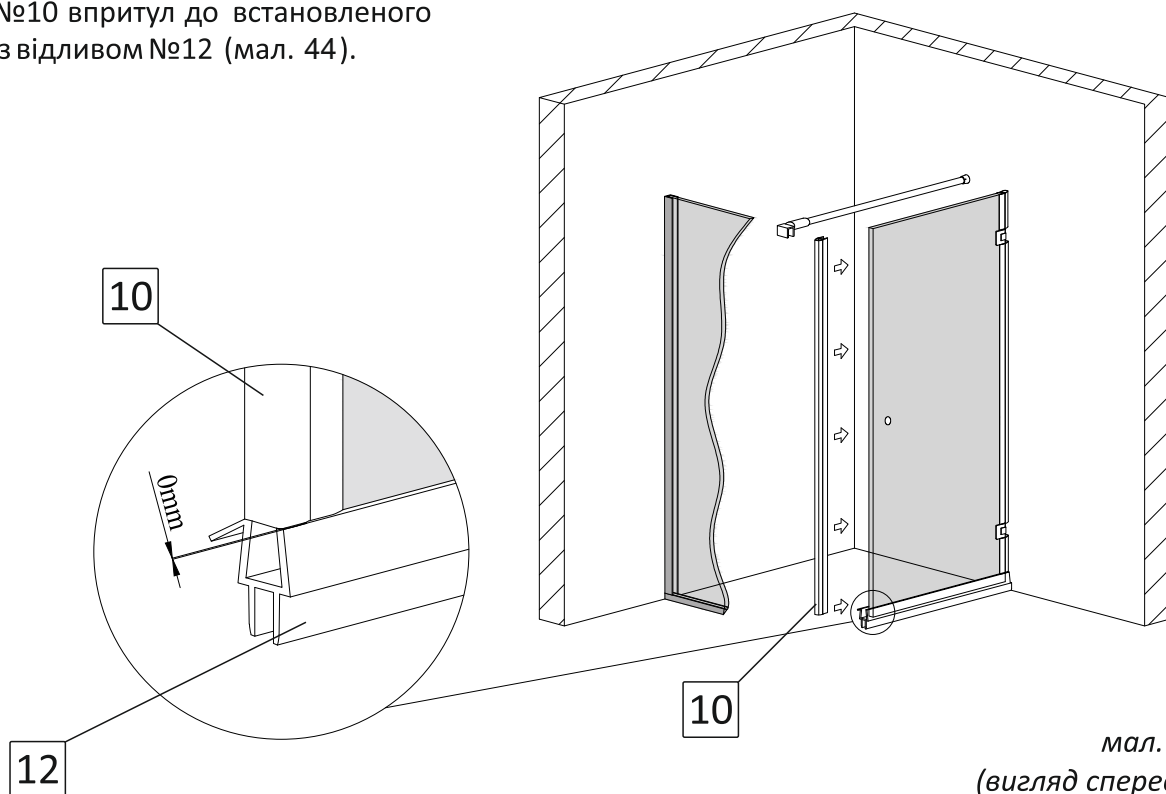

мал. 44
(вигляд спереду)

7.5. Одягніть ущільнювач №4 (3 шт.) на торець дверей з боку петель, заздалегідь підрізавши його канцелярським ножом для щільного прилягання між петлями, а також між нижньою петлею та ущільнювачем №12 (мал. 45).

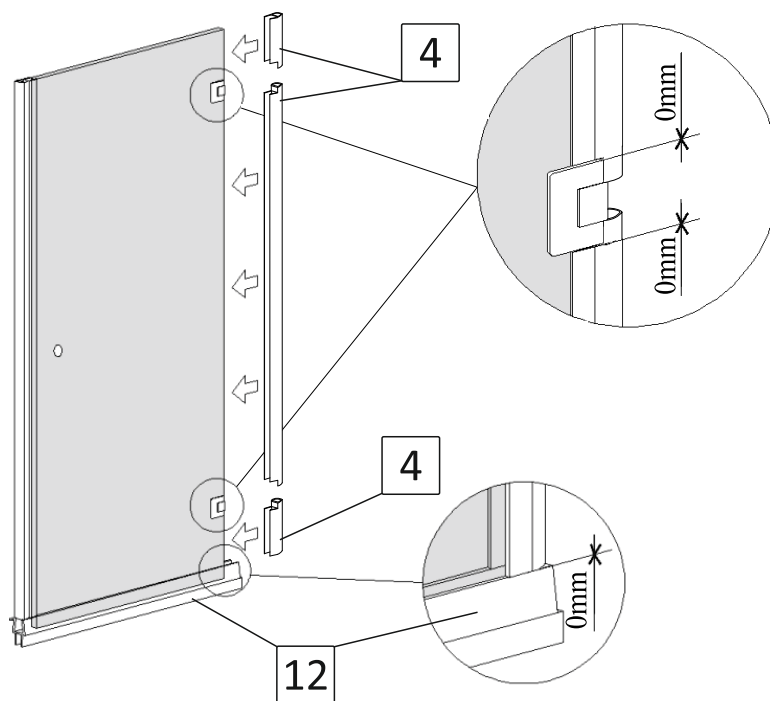

мал. 45
(вигляд спереду)

8. Встановлення поріжка

8.1. Розташуйте обидва поріжка №11 згідно мал. 46. Переконайтеся у співпадінні розмірів. Довгу частину поріжка підріжте ножівкою під прямим кутом в розмір отвору між короткою частиною поріжка та стіною. Забезпечте щільне їх прилягання до підлогового профіля №3, до стіни, та між собою під кутом 45°.

Для більшої зручності, рекомендуємо повністю відкрити двері.

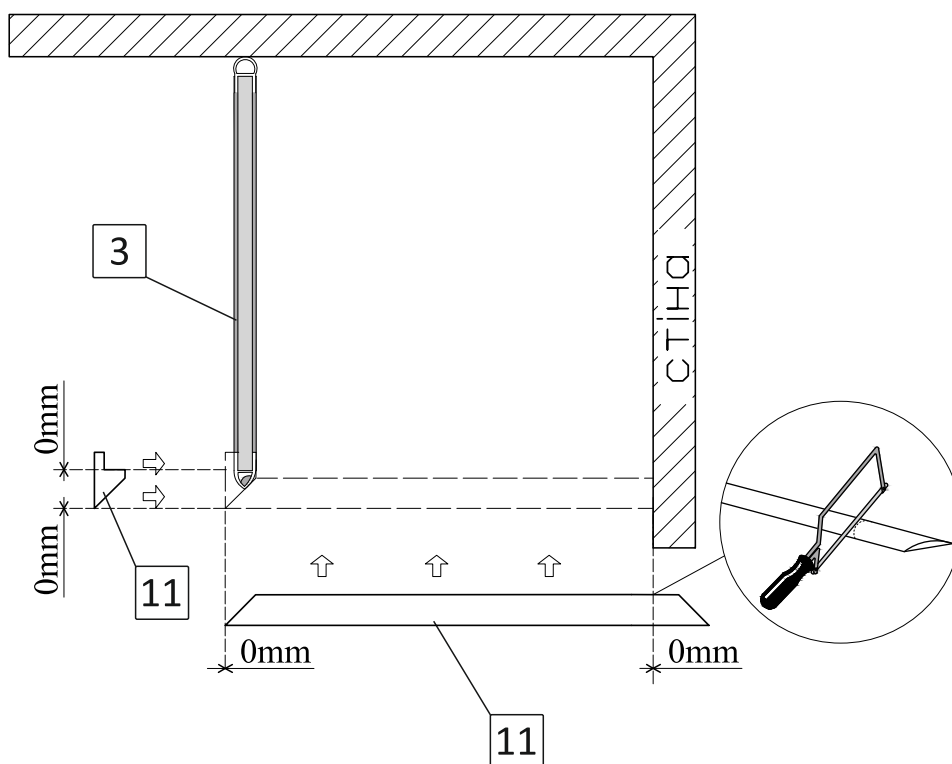

мал. 46
(вигляд зверху)

8.2. Коротку частину поріжка №11 приклейте до підлоги за допомогою прозорого силікона, притиснувши його до профіля №3. Заповніть силіконом щілину 2-3мм між магнітним ущільнювачем №10 та цим поріжком.

Для більшої зручності, рекомендуємо повністю відкрити двері (мал. 47).

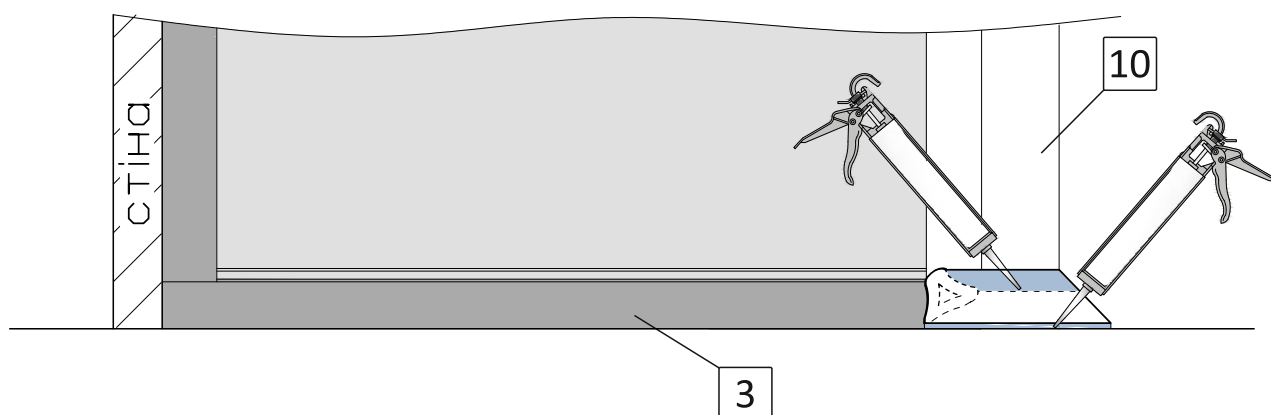

мал. 47
(вигляд зверху)

8.3. Підготовлену у п. 8.1. частину поріжка №11 приклейте до підлоги за допомогою прозорого силікона, притиснувши його до стіни та приклеєного поріжка у п. 8.2.
Для більшої зручності, рекомендуємо повністю відкрити двері (мал. 48).

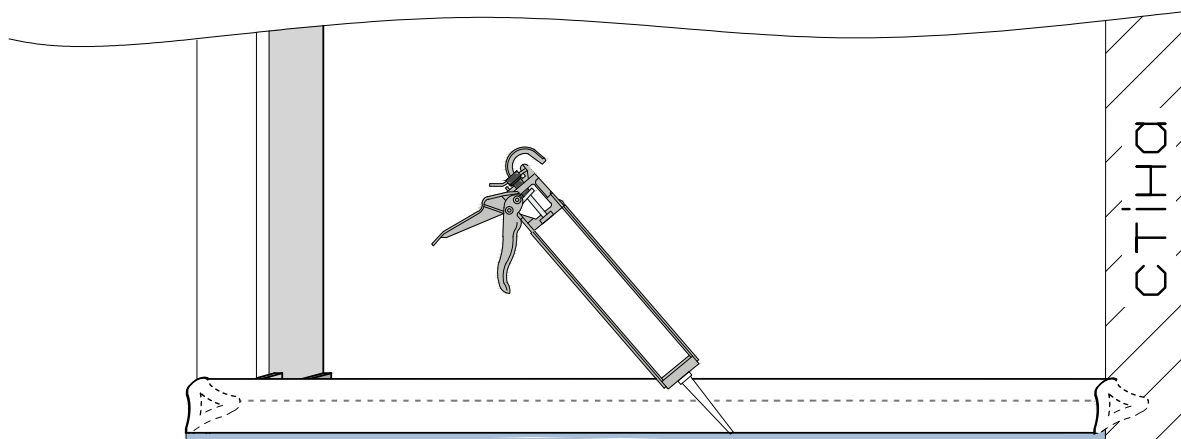

мал. 48
(вигляд спереду)

Увага! Для забезпечення герметичності душової kabіни, сторони поріжка повинні щільно прилягати один до одного та до стіни.

8.4. Час повного висихання силікону не менше 12 годин. Не закривайте двері kabіни протягом цього часу.

8.5. Користуватися душовою kabіною можна через 12 годин після встановлення поріжка.

ГАРАНТІЯ

Компанія-виробник ТМ Liberta надає гарантію на вироби у відповідності до нижче перерахованих принципів та встановлених Законом умов. Гарантія діє лише у випадку надання правильно заповненого гарантійного талону. Монтування виробу повинне проводитися згідно вказівок інструкції з монтажу та будівельної підготовки. Гарантія, яку надає виробник на основі чинного Цивільного Кодексу, надає покупцю право на безкоштовне усунення дефекту виробу, який він придбав. За для власних інтересів наполягайте на повному заповненні гарантійного талону в місці придбання товару.

Компанія-виробник ТМ Liberta не несе відповідальності за можливу шкоду прямо або побічно заподіяну продукцією виробника людям, домашнім тваринам або майну, якщо це відбулося в результаті недотримання правил зберігання, монтажу та умов експлуатації виробів, умисних або необережних дій споживача або третіх осіб, а також за можливі збитки споживача за час, протягом якого він не мав нагоди користуватися виробом.

Право відповідальності за дефект, на який розповсюджується гарантія не визнається у випадку, якщо покупець звернувся після закінчення гарантійного терміну. Якщо ж рекламація визнана, гарантійний термін продовжується на період оформлення рекламації. Покупець зобов'язаний звернутися за гарантією до компанії-виробника ТМ Liberta у службу підтримки за контактами які вказані на обкладинці паспорта. Усунення дефектів, що відбулися не з вини виробника, а також післягарантійне обслуговування виконується за окрему плату.

Гарантія не розповсюджується на:

- дефекти, які виявлені на змонтованому товарі;
- дефекти, які отримані під час транспортування або невідповідного способу зберігання;
- частини, які природно зношуються на протязі строку експлуатації (ущільнювачі, втулки, петлі, ролики, ручки та інше);
- захисне покриття скла, яке природно зношується на протязі строку експлуатації;
- дефекти, які спричинені неправильним монтуванням, що не відповідає будівельній підготовці та вказівкам у інструкції по монтажу;
- дефекти, що виникли у зв'язку з неправильним використанням та доглядом;
- знос виробу при інтенсивному використанні;
- механічні або інші пошкодження виробу, пов'язані з непередбачуваними ситуаціями (пожежа, землетрус та інше);
- дефекти, що виникли при використанні виробу в неприйнятних або екстремальних умовах (наприклад в сауні та інше);
- дефекти, що виникли внаслідок самостійної зміни конструкції покупцем або іншими особами після купівлі виробу;

Вимоги:

Гарантійний талон та товарний чек дбайливо зберігайте протягом усього терміну дії гарантії. При оформленні рекламації від Вас обов'язково вимагатимуть оригінали вищеперерахованих документів!

Гарантійний термін:

Гарантійний термін починається з дати купівлі виробу покупцем, зазначеної у гарантійному талоні.

ПАСПОРТ
на виріб ТМ Liberta

Виріб: _____

Модель: _____

Номер замовлення: _____

Виробник: ТМ Liberta

Країна виробництва: Україна

Дата виробництва: « ____ » _____ 20 ____ року

Гарантійні зобов'язання: при виконанні правил зберігання та експлуатації

Гарантія: _____ місяців з дня продажу

Штамп виробника: _____

ГАРАНТІЙНИЙ ТАЛОН
фірма продавець

Назва організації: _____

Адреса: _____

Телефон: _____

ПІБ продавця: _____

Дата продажу: « ____ » _____ 20 ____ року

Виріб отриманий у повному комплекті з інструкцією по експлуатації.
З умовами гарантійного обслуговування ознайомлений та згоден.

_____ Підпис _____ ПІБ Покупець

_____ Підпис _____ ПІБ Продавець

Штамп фірми продавця